

**NON
TITENS**

MANUAL DO UTILIZADOR

350 S

350 S

MANUAL DE INSTRUÇÕES PREFÁCIO

Obrigado por utilizar motos da marca ZONTES. Utilizamos a tecnologia mais avançada para conceber, testar e produzir uma moto que lhe proporcione alegria, diversão e segurança de condução. Quando estiver totalmente familiarizado com todas as indicações essenciais neste manual, irá sentir que conduzir uma moto é um dos desportos mais emocionantes e, ao mesmo tempo, poderá sentir o verdadeiro prazer de condução.

Este manual resume a correta reparação e manutenção da moto. Se respeitar as instruções e cumprir o indicado, a sua moto irá funcionar corretamente. Os distribuidores ZONTES dispõem de pessoal técnico preparado com as ferramentas e equipamentos completos, para lhe proporcionar um serviço de qualidade sempre que precisar.

Todos os dados, ilustrações, fotografias e especificações recolhidos neste manual são compilados de acordo com os produtos atualizados no momento da publicação deste manual. No entanto, devido à melhoria contínua dos produtos e alterações noutros aspetos, a sua moto pode apresentar algumas inconsistências com este manual. A unidade de distribuição fornecer-lhe-á sempre a orientação correta.

O conteúdo deste manual poderá ser atualizado, a versão disponibilizada no site oficial deverá prevalecer. Poderá fazer o download da versão em PDF do manual a partir do site oficial.



© Guangdong Tayo Motorcycle Technology Co. Ltd Todos os direitos reservados

ÍNDICE

Índice	1	Bateria	23
Instruções de utilização	2	Instruções do carregador	24
Avisos especiais	2	Filtro de ar	25
Posição do número de chassis	3	Vela de ignição	26
Manutenção do tubo de escape	3	Óleo de motor	27
Instalação de peças de localização	4	Filtro de óleo do motor	28
Manual de instruções PKE	5	Acesso livre ao manípulo de embraiagem	28
Instrumento TFT	7	Folga do cabo do acelerador	29
Sistema de controlo do punho esquerdo/direito	11	Velocidade em ralenti	29
Instalação do pedal dianteiro	12	Sistema de controlo de emissões poluentes	29
Depósito de combustível	13	Líquido de refrigeração	29
Manípulo de mudanças	13	Tubo de combustível	30
Pedal do travão traseiro	13	Correia de transmissão	30
Amortecedor traseiro	13	Sistema de travagem	33
Descanso lateral	13	Pneus	35
Combustível, óleo do motor e líquido de refrigeração	14	Desmontagem dos pneus	36
Combustível	14	Verificação das rodas	37
Óleo de motor	14	Iluminação e sinalização	38
Líquido de refrigeração/anticongelante	14	Catalisador	38
Rodagem inicial	15	Resolução de problemas	39
RPM máximas recomendadas	15	Inspeção do sistema de combustível	39
Posição da transmissão e velocidade de rotação do motor	15	Verificação do sistema de ignição	39
Rodagem dos pneus	15	Funcionamento incorreto do motor	39
Evitar conduzir constantemente a baixas RPM	15	Falta de potência do motor	40
Circular óleo do motor antes de conduzir	15	Limpeza do depósito de carbono	40
Primeira manutenção de rotina	15	Notas sobre o sistema EFI	41
Lista de verificação antes de conduzir	16	Interface USB	43
Cuidados essenciais de condução	17	Instalação de acessórios elétricos	43
Arranque do motor	17	A moto não recebe manutenção há muito tempo	44
Conduzir	18	Como usar a moto quando não é ligada há muito tempo	44
Utilização da caixa de velocidades	18	Limpeza da moto	45
Conduzir em subidas	18	Transporte	45
Travagem e estacionamento	18	Notas sobre a bateria	46
Inspeção e manutenção	19	Especificações	47
Tabela de manutenção periódica	20	Diagrama de circuito	48
Kit de ferramentas	22		
Instruções para a desmontagem do depósito de combustível	22		
Ponto de lubrificação	22		

Existem todos os tipos de acessórios no mercado que podem ser montados na sua moto, mas não podemos controlar diretamente a qualidade e a conformidade do produto. A falta de conformidade desses acessórios irá colocar em risco a sua segurança. Nesse sentido, a escolha e respetiva instalação dos acessórios deve ser feita com especial cuidado. Apesar de não podermos avaliar a conformidade de todos os acessórios disponíveis no mercado, o seu distribuidor pode ajudá-lo a escolher acessórios de alta qualidade existentes no mercado e fazer a instalação adequada.

PERIGO

Acessórios instalados incorretamente ou alterações à moto irão alterar o funcionamento da moto, podendo provocar acidentes. Nunca utilize acessórios inadequados, a fim de garantir que estes são instalados corretamente. Todos os acessórios e peças utilizados devem ser da marca original da empresa.

Deve ter os acessórios e peças sobresselentes corretamente instalados. Caso tenha alguma dúvida, entre em contacto com a concessionária autorizada ou loja de manutenção especial da empresa.

Para-brisas, apoio de costas, malas laterais, bagageira, etc., são todos acessórios acoplados que podem causar instabilidade durante a condução. Especialmente no caso de ventos laterais ou de passagem de outros veículos de maior dimensão. Se os acessórios forem instalados incorretamente ou for de baixa qualidade, poderão colocar em causa a sua segurança.

Adicionar acessórios elétricos poderá sobreaquecer a instalação elétrica, demasiado aquecimento poderá danificar a cablagem, fazendo com que o motor pare ou o veículo seja destruído.

Quando transporta mercadorias, estas devem ser fixadas numa posição inferior o mais afastadas possível da moto. Mercadorias mal acondicionadas poderão alterar o centro de gravidade, o que é muito perigoso. Tal poderá tornar difícil controlar a moto. O tamanho das mercadorias irá alterar o fluxo do ar e a manobrabilidade. Balance a moto para os lados e distribua o peso, se necessário.

Modificação

As modificações ou remoção de peças na moto poderão deixar de garantir a segurança de condução da moto e são ilegais. O utilizador perderá o direito de garantia se modificar a moto.

Instruções de condução em segurança

Conduzir uma moto é um desporto muito interessante e entusiasmante. Mas também requer cuidados especiais para garantir a segurança dos demais condutores. Precauções estas que são as seguintes:

Inspeção antes da condução

Leia atentamente as instruções na secção “Inspeção antes da condução” e verifique cada item de acordo com as instruções. Queira ter em atenção que tal pode garantir a segurança do condutor e dos passageiros.

A sua perícia e conhecimento técnico são essenciais para uma condução segura. Primeiro pratique num local onde existam poucos motociclos, até que se encontre totalmente familiarizado com o desempenho mecânico e o funcionamento da moto. Lembre-se disso! A prática leva à perfeição.

Melhore as suas capacidades de condução

Conduza sempre dentro das suas próprias capacidades. Esteja ciente dos seus limites e não facilite, de forma a evitar acidentes.

Tenha cuidado ao conduzir em dias de chuva

Preste especial atenção à condução em dias nublados e chuvosos e tenha em mente que a distância de travagem é o dobro daquela nos dias ensolarados. Evite conduzir sobre tinta de marcação rodoviária, tampas de esgoto e em estradas oleosas, para evitar derrapagens. Conduza muito cautelosamente sobre passagens de nível, cercas de ferro e pontes. Reduza a velocidade se não conseguir determinar claramente as condições da estrada.

Limite de velocidade

Não conduza a uma velocidade demasiado elevada, de forma a evitar acidentes.

Descrição da configuração do produto

As motos no presente manual podem ser configuradas de várias formas. As ilustrações neste manual apenas podem representar uma ou várias configurações e não todas as configurações. A configuração específica deverá estar sujeita ao objeto real.

Avisos especiais

ATENÇÃO

A adição de acessórios ou carga à moto que alteram a distribuição de peso da moto podem afetar adversamente a estabilidade e o movimento. Para evitar a possibilidade de acidentes, a peso máximo suportado do cabeçote móvel traseiro e da caixa lateral é inferior a 10 kg. Não sobrecarregue nem modifique o cabeçote móvel traseiro extensível sem permissão.

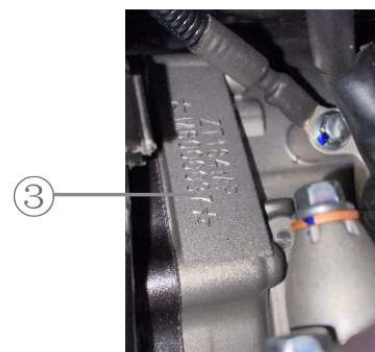
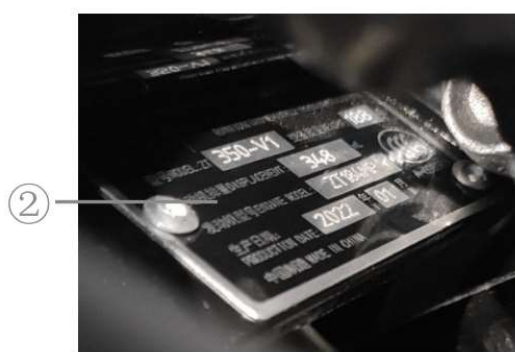

o número de identificação da moto e o número do motor são o que identificam a moto. Quando encomenda peças ou realiza uma assistência, este número permitirá à distribuidora lhe forneça um melhor serviço.

① O número de chassis encontra-se gravado no quadro na zona onde trabalha a coluna de direção, ② A chapa de identificação 3C encontra-se na parte inferior do chassis, ③ O número de identificação do motor encontra-se gravado no cárter no lado direito. Transcreva os números de identificação para os espaços indicados em baixo

número de chassis:	
--------------------	--

Número do motor:	
------------------	--

Manutenção do tubo de escape

O tubo de escape, juntamente com o catalisador, consegue reduzir com eficácia as emissões de substâncias nocivas para a atmosfera. Para que a moto funcione de forma eficaz, efetue uma manutenção preventiva conforme indicado na tabela da secção de manutenção.

De forma a prolongar o bom funcionamento do tubo de escape, e evitar desgaste prematuro causado pela má utilização e pela falta de cuidados, respeite as instruções dos seguintes pontos:

- É proibido acelerar em alta velocidade no local por muito tempo
- É proibido conduzir a baixa velocidade com cargas pesadas durante muito tempo.
- É proibido adicionar óleo anti-ferrugem ou óleo de motor ao tubo de escape.
- É proibido lavar o tubo de escape com água fria quando a moto está quente
- É proibido fazer a moto deslizar quando desligada.
- É proibido usar óleo de qualidade inferior.
- Utilize gasolina sem chumbo
- Mantenha a superfície e a saída do tubo de escape limpas
- Mantenha os motores em boas condições, manutenção e inspeção regulares. Evite falhas no sistema de combustão, para evitar excesso de gases no tubo de escape que levem a explosões secundárias e danifique a sinterização do catalisador.
 - Se colocou um tubo de escape, certifique-se de que colocou corretamente a junta.
 - Caso necessite de retirar o sensor de oxigénio, certifique-se que utiliza as ferramentas certas, e que o sensor fica bem apertado depois de o tubo de escape arrefecer.

PERIGO

Preste atenção aos seguintes pontos e pontos semelhantes. Qualquer incumprimento poderá causar danos a peças ou veículos, ou até mesmo ferimentos aos condutores.

Durante a condução, o descanso lateral deve ser recolhido para evitar que o veículo caia ao fazer uma curva, causando ferimentos aos condutores.

Durante a condução, deve verificar se o sistema de travagem está a funcionar corretamente. Se houver algum problema, repare-o imediatamente.

PERIGO

Apenas um técnico qualificado deverá desconectar o tubo de combustível para descarregar o combustível, de modo a não o expor a chamas abertas e danificar o veículo. Não deixe que o tubo de escape da moto entre em contacto com objetos estranhos para evitar fogo, e o ambiente de uso e armazenamento da moto não deve estar sujeito a riscos de incêndio.

Quando for necessário substituir peças do veículo, certifique-se que usa peças originais da empresa. O uso de peças não originais, especialmente peças elétricas, pode danificar a moto ou mesmo incendiar o veículo

Não adicione acessórios arbitrariamente, especialmente componentes elétricos. Se a fiação for inadequada ou a carga elétrica for demasiado alta, o veículo pode incendiar-se.

350 S

MANUAL DE INSTRUÇÕES

Braço oscilante único Posição de instalação do componente



- ① Manete da embraiagem ③ Botão inferior da manete esquerda ⑤ Depósito de óleo do disco do travão dianteiro ⑦ Acelerador
② Botão do punho esquerdo ④ Velocímetro ⑥ Botão do punho direito



- ⑧ Travão de disco traseiro ⑩ Travão de pedal traseiro ⑫ Manípulo de mudanças ⑭ Suporte lateral
⑨ Tubo de escape ⑪ Travão de disco dianteiro ⑬ Bobina de ignição



Manual de instruções PKE (Sistema sem chave):

O sistema PKE é constituído por um acessório PKE (Figura 1), um anfitrião PKE (Figura 2), uma chave (Figura 3), uma antena de indução não elétrica (Figura 4) e uma antena transmissora de baixa frequência (Figura 5).

Descrição da função do acessório PKE (Figura 1):

① Porta CC de carregamento da bateria ② Fusível de carregamento ③ Fusível PKE

1. Como usar a chave PKE

A moto está equipada com 2 chaves PKE. Guarde uma delas em segurança como chave sobressalente.

As duas chaves PKE estão identificadas com números de série, que correspondem ao número de série do recetor PKE. O recetor PKE consegue identificar automaticamente a chave PKE correspondente. Não há necessidade de ativar a chave.

⚠ ATENÇÃO

Existem dois LED, verde e vermelho, na chave PKE. Se a pilha da chave for suficiente, quando o anfitrião PKE está ligado, o LED verde na chave pisca a cada 3 segundos. Se a pilha estiver fraca, o LED vermelho pisca. (O LED pisca uma vez quando a pilha é instalada pela primeira vez. Tal ajuda a avaliar o estado da pilha da chave). Devido à capacidade limitada da pilha da chave, a duração normal da pilha é de cerca de 6 meses. Se a chave não for sensível ou o indicador da chave do sensor pisca em cor vermelha, pondere substituir a pilha (há uma abertura na tampa traseira da chave do sensor, que pode ser substituída abrindo-a, a pilha é uma pilha botão 1225).

2. Funcionamento do PKE:

Quando o PKE é ligado à fonte de alimentação pela primeira vez (como, por exemplo, ligando-o à fonte de alimentação da bateria ou ligando o fusível PKE), se a chave não estiver dentro do alcance de deteção do veículo, o veículo emitirá um sinal sonoro 4 vezes, indicando

1. Indicador operacional de reposição normal do PKE

2. Indicador de botão "START" pressionado (semelhante a pressionar o botão "START"). Se a chave for detetada, a moto liga-se. Caso contrário, a moto entra em modo indutivo não elétrico.

3. Manter pressionado o botão de iniciar, indicador de modo indutivo não elétrico ligado

4. Indicador do modo indutivo não elétrico desligado.

⚠ ATENÇÃO

A deteção da indução não elétrica é executada entre o terceiro e o quarto aviso sonoro. O período de deteção é de 5 segundos.

3. Ligar o PKE:

Pressione brevemente o botão "START" localizado no botão inferior do punho direito (Figura 6). Os piscas irão piscar duas vezes. O bloqueio da direção é desbloqueado automaticamente. Segue-se um sinal sonoro quando o circuito está ligado.

⚠ ATENÇÃO

Se a direção não destrancar corretamente, poderá ser porque o pino que bloqueia a direção ficou preso; com cuidado mova o guidador para tentar soltar o pino, ou a pilha poderá estar demasiado fraca, verifique se a carga da pilha está normal.

⚠ ATENÇÃO

Caso a pilha esteja normal prima o botão vermelho; a moto não consegue arrancar, mas a máquina principal emitiu um sinal sonoro. Tente utilizar o comando para iniciar sem corrente (consulte as instruções seguintes para esta operação específica). Se a pilha estiver normal e o recetor não emitir nenhum sinal sonoro, verifique o fusível PKE (se a posição do fusível está conforme mostrado na figura 4). Se o fusível for substituído, certifique-se de substituir por fusível com a mesma especificação (15 A).

Quando a bateria está descarregada, tente ligá-la após o carregamento.

ATENÇÃO

Nota: Quando o veículo estiver a funcionar ou em movimento, todos os botões do interruptor auxiliar do punho direito (Figura 6) ficam blindados e apenas podem ser usados quando o veículo está parado e a ignição está desligada.

4. Desligar o PKE:

Depois de parar e estacionar a moto, vire o guidador para a esquerda, desligue o motor, pressione o botão de ignição vermelho no lado direito do guidador, o pisca irá piscar duas vezes, a direção irá trancar automaticamente, e em seguida irá emitir um sinal sonoro a fim de indicar que o circuito elétrico não está ligado.

ATENÇÃO

Depois de desligar a moto, verifique se o fecho da direção está trancado. Se a direção estiver destrancada, coloque o guidador para a esquerda, e a direção irá trancar automaticamente.

Se o guidador não estiver todo para a esquerda quando desliga a moto, é proibido empurrar ou deslocar a moto, caso o guidador se desloque para a esquerda poderá bloquear, o que será perigoso.

Quando empurrar ou deslocar a moto, tenha a certeza de que o PKE está ligado (o fecho da direção está corretamente destravado)

5. Modo de partida de indução não elétrica:

Quando a carga da pilha da chave de indução está baixa ou não há pilha da chave, pode iniciar a máquina através do modo de indução não elétrico. As etapas específicas são as seguintes:

1) Mantenha premido o botão vermelho "START" no guidador (Figura 6) no estado desligado até ouvir um sinal sonoro "ditt" ou desligue o fusível PKE (Figura 1) e volte a ligar o fusível PKE após 10 segundos e ouça o terceiro sinal sonoro.

2) Prima a área de indução da chave (Figura 3) contra a área de indução não elétrica (Figura 4) dentro de 5 segundos.

ATENÇÃO

Também pode colocar a área de indução chave (Fig. 3) contra a área de indução não elétrica (Fig. 4) primeiro e, em seguida, passar para o passo 1.

A chave deixa de ser detetada após ligação sem indução elétrica, tenha em atenção que deve desligar ao sair do veículo.

Sons do recetor PKE

O sistema PKE utiliza avisos sonoros para identificar alguma anomalia combinando avisos sonoros "beep" longos e curtos. Avisos esses que significam:

Botão START preso	Um longo e dois curtos	Após ligação é detetado que o botão está preso e o alarme é acionado uma vez, sendo o tempo de deteção de 10 segundos.
Botão "FUEL" preso	Um longo e quatro curtos	Após a máquina, é detetado que a chave está presa, o bloqueio do depósito de combustível é aberto, sendo emitido um alarme e o tempo de deteção é de 10 segundos.
Botão de bloqueio do assento preso	Dois longos	Após a ligação, é detetado que a chave está presa, o bloqueio do assento está ligado, sendo emitido um alarme e o tempo de deteção é de 10 segundos.
Receção de alta frequência com problemas	Dois longos e um curto	A receção de frequência alta anormal do anfitrião PKE é detetada ao ligar, sendo emitido um alarme se não estiver ligado.
nenhum comando emparelhado	Dois longos e três curtos	A receção de frequência alta anormal do recetor PKE é detetada ao ligar, sendo acionado o alarme uma vez, se não estiver ligado.
A bateria do comando está fraca	Três longos	Após a energia ser ligada, a bateria do transponder é detetada como baixa, sendo emitido um alarme uma vez.
O bloqueio principal abre com anomalia	Cinco curtos	Quando a energia é ligada, deteta que o sinal de posição de entrada de desbloqueio apresenta anomalia e o alarme não é ligado uma vez.
O bloqueio principal apresenta anomalia	Cinco curtos	Quando a energia é ligada, deteta que o sinal de posição de entrada de desbloqueio apresenta anomalia e o alarme não é ligado uma vez.
Sinal de baixa frequência com problemas	Dois longos e um curto	É detetada anomalia na antena transmissora de baixa frequência quando a máquina é ligada, sendo emitido um alarme uma vez.
Comando fora do alcance	Oito curtos	a chave não é detetada depois de ligar normalmente, o alarme é emitido uma vez e a máquina é desligada.

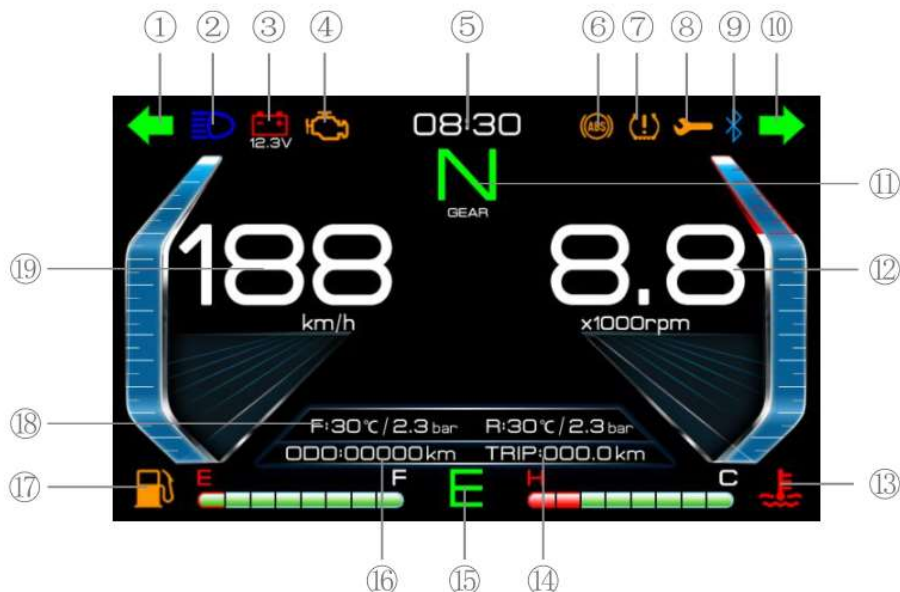

O painel de instrumentos é composto por quatro interfaces diferentes, com versões de lazer, corrida, street e simplicidade, respetivamente. A interface pode ser selecionada de acordo com a preferência pessoal do condutor. Na figura abaixo poderá encontrar uma breve descrição do painel de instrumentos com a interface de lazer selecionada.

Seta dianteira: 1 Luzes de pisca esquerdas; 2 Luz de máximos; 3 Indicador do estado da bateria; 4 Luz de emergência; 5 Relógio; 6 Luz do sistema de travagem antibloqueio do ABS; 7 Luz do indicador de pressão dos pneus; 8 Luz de manutenção; 9 Bluetooth; 10 Luzes de pisca direitas; 11 Indicador da mudança engatada; 12 Indicador da velocidade; 13 Temperatura da água; 14 Conta-quilómetros parcial; 15 Modelo E/S; 16 Odómetro; 17 Indicador de nível de combustível; 18 Informações de condução; 19 Velocímetro;

⚠ ATENÇÃO

Não utilize diretamente o instrumento de lavagem da água de alta pressão.

Não utilize panos de cozinha com solventes orgânicos como gasolina, querosene, álcool, líquido de travões para limpar o instrumento. Caso contrário, o instrumento pode sofrer fendas locais ou descoloração devido à exposição a solventes orgânicos.

Pressione brevemente o botão “🔒” no painel de instrumentos para realizar o autoteste.

1. Luz do pisca esquerdo

Ao pressionar o botão do pisca para a esquerda, este irá piscar.

2. Luz de máximos

Ao utilizar os máximos, a luz destes ficará mais clara.

3. Indicador do estado da bateria

Quando o motor está desligado, se a tensão de deteção for inferior a 11,9 V, o símbolo no painel irá começar a piscar, à frequência de 1 Hz. Quando a tensão de deteção for superior a 12,1 V, o alarme será cancelado automaticamente.

Quando o motor está ligado, se a tensão de deteção for inferior a 12,6 V, o símbolo no painel irá começar a piscar, à frequência de 1 Hz. Quando a tensão de deteção for superior a 12,8 V, o alarme será cancelado automaticamente.

Quando o indicador de tensão baixa da bateria pisca, isso significa que a tensão do veículo é inferior ao valor definido. Se o indicador estiver continuamente ligado durante muito tempo, isso é indicativo de uma anomalia. Entre em contacto com a nossa empresa para realizar uma inspeção pós-venda. Após a inspeção, se a bateria estiver descarregada, carregar a bateria fará com que esta volte ao normal. Se a bateria estiver danificada, tem de ser substituída.

⚠ ATENÇÃO

Se a tensão for superior a 16 V, deve parar imediatamente de utilizar o veículo e entrar em contacto com o serviço de apoio ao cliente da empresa para realizar uma inspeção.

4. Indicador de problema de injeção de combustível

Depois que o motor é iniciado com sucesso, durante a execução normal, a luz de falha EFI está desligada; se a luz de falha EFI estiver acesa neste momento, indica que o sistema EFI está defeituoso.

⚠ ATENÇÃO

Quando o sistema de injeção de combustível apresentar um erro, este irá interromper o sistema de injeção de combustível durante a condução da moto. Entre em contacto com o serviço de apoio ao cliente da concessionária para verificar o sistema de injeção de combustível.

5. Relógio

O relógio apresenta o sistema de 24 horas.

⚠ ATENÇÃO

Se a bateria for retirada ou descarregar, o relógio irá apresentar a indicação “00:00”.

6. Indicador do sistema de travagem anti bloqueio ABS

Estado do ABS.

7. Indicador de pressão dos pneus

Quando a pressão e a temperatura dos pneus estão anormais, a luz irá piscar, pelo que deve realizar uma manutenção e inspeção ao veículo.

8. Luz de manutenção

A luz de manutenção acende-se pela primeira vez ao fim de 1000 km. Depois de cada 3000 km, o lembrete de manutenção pisca, devendo manter premido longamente SET para limpá-lo. Com 200 km de antecedência cada vez, pisca durante 5 segundos após ligação, para indicar necessidade de manutenção.

ATENÇÃO

Quando a luz do óleo estiver acesa, significa que a moto já alcançou uma determinada quilometragem. Neste sentido, será necessário realizar uma mudança de óleo para manter o motor em condições. Caso contrário, se continuar a conduzir a moto sem manutenção, o motor e o sistema de transmissão ficarão danificados.

Quando a luz do óleo estiver acesa, comece por desligar o motor e verificar o nível do óleo para confirmar se a capacidade deste está correta ou se tem de realizar uma mudança de óleo.

9. Bluetooth

A luz estará acesa quando o telefone estiver conectado ao Bluetooth e estará desligada quando o telefone estiver desconectado.

10. Luz do pisca direito

Ao pressionar o sinal de pisca direito, este irá piscar.

11. Visor de mudanças

A moto utiliza uma caixa de mudanças internacional, apresentando seis velocidades no painel de instrumentos. São elas 1, N, 2, 3, 4, 5, 6.

12. Taquímetro

Mostra a velocidade do motor, ou seja, o número de rotações do eixo do motor por minuto.

13. Temperatura da água

Quando a moto está ligada, desligue o motor no punho. Quando o EFI está ligado, exibe o estado da temperatura da água. Se a temperatura da água for inferior ou igual a 60 °C, mostra uma barra; se estiver entre 61-70 °C, mostra duas barras; se estiver entre 71-80 °C, mostra três barras; se estiver entre 81-90 °C, mostra quatro barras; se estiver entre 91-100 °C, mostra cinco barras; se estiver entre 101-110 °C, mostra seis barras; se estiver entre 111-120 °C, mostra sete barra; se estiver acima de 121 °C, mostra oito barras. Quando a temperatura da água for superior a 111 °C, o indicador de temperatura da água irá começar a emitir um aviso sonoro, pelo que deve verificar o sistema de refrigeração.

14. Conta-quilómetros parcial

Existem duas funções na área de exibição do ecrã: o modo TRIP e o modo ODO.

O modo TRIP regista a quilometragem acumulada por viagem. Manter pressionado o botão MOD para reiniciar a zero. O valor máximo de registo é 999,9.

15. Modelo E/S

“E” significa modo económico, “S” significa modo desportivo.

16. Odómetro

O modo ODO regista a quilometragem total de condução desde o início até ao presente. As informações registadas não podem ser reiniciadas, sendo o valor máximo de registo 999999.

17. Indicador de nível de combustível

O indicador de nível de combustível mostra a quantidade de combustível restante no depósito de combustível. O indicador de nível de combustível mostra 8 barras, indicando que o depósito de combustível está cheio. Quando o restante combustível estiver baixo, o indicador de combustível pisca, vendendo-se abastecer o depósito assim que possível.

ATENÇÃO

Quando a moto estiver estacionada no descanso lateral, o indicador de combustível não mostra os valores com precisão. Coloque a moto na posição de condução normal. Depois de carregar no interruptor de ignição vermelho, não tem de ligar o motor; espere cerca de meio minuto para obter uma leitura precisa. Em alternativa, desligue o interruptor de ignição vermelho e ligue-o novamente; o indicador de nível de combustível irá exibir imediatamente as informações corretas relativas ao nível de óleo.

18. Informações de condução

O registo exibe informações sobre a moto, tais como o consumo de combustível, a velocidade média, a média de viagem, a temperatura dos pneus e a pressão do ar. O consumo de combustível médio é exibido quando a moto está parada e o consumo de combustível imediato é exibido quando a moto está a trabalhar.

19. Velocímetro

O velocímetro mostra a relação de quilómetros percorridos por hora (/milhas).



Figura 1

Conforme mostrado na figura 1: Menu principal

Operação do menu: Pressione brevemente o botão SET na interface principal para aceder ao menu principal. Mantenha premido o botão SET em qualquer altura para regressar à interface principal. Em alternativa, o ecrã regressa automaticamente à interface principal, se permanecer inativo durante 8 segundos. Pressione brevemente o botão MOD, mova o cursor para abaixo, pressione brevemente o botão SET para aceder ao menu secundário ou às opções de configuração.

① Estilo da interface

A interface apresenta quatro estilos: laser, corrida, street e simplicidade, respetivamente.

Pressione brevemente o botão MOD para mover o cursor e selecionar a opção desejada e pressione brevemente o botão SET para confirmar a opção. Depois, a interface irá regressar automaticamente ao nível anterior.

② Configuração do relógio

As horas e os minutos são configurados individualmente em bits digitais. Ao entrar na configuração do relógio, pressione a configuração de dígito da esquerda para a direita. Pressione brevemente a tecla MODE para aumentar os dígitos, num ciclo contínuo, pressione brevemente a tecla SET para determinar a tecla de dígito atual e, em seguida, mude para a configuração de dígito seguinte. Quando concluir a definição do último dígito, prima brevemente a tecla SET para implementar a alteração e a interface regressa automaticamente ao menu superior.



⑦ Ajuste de luminosidade da retroiluminação do instrumento (figura 3)

Prima a tecla MOD para ajustar a luminosidade da retroiluminação (auto, 1, 2, 3, 4, 5) e prima a tecla SET para confirmar a seleção.

Transmissão automática: no painel de instrumentos antigo, a retroiluminação fica mais escura quando as luzes estão ligadas e mais clara quando as luzes estão desligadas, alternando automaticamente entre os dois níveis de brilho. No novo painel de instrumentos, a intensidade da retroiluminação é ajustada automaticamente de acordo com as mudanças no ambiente de deteção de luz.

④ Definição da unidade

Pressione brevemente o botão SET para alternar a exibição da unidade, entre mph e km/h. Correspondentemente, a unidade de quilometragem pode ser alternada entre milhas e km.

⑤ Definição do idioma

Pressione brevemente o botão SET para alternar o idioma entre chinês simplificado e inglês.

⑥ Ligação Bluetooth

Pressione brevemente o botão SET para ligar e desligar o Bluetooth.

⑦ Informação de avaria (figura 4)

Código de avaria atual, código de avaria histórico, número da versão do software.

Função de monitorização da pressão dos pneus (figura 5)

Os dados de temperatura e pressão dos pneus podem ser visualizados na interface principal pressionando brevemente o botão MOD para mudar as informações de condução ou para aceder a “Main Menu-Tire Pressure Settings” (Menu principal - Configurações de Pressão dos Pneus).

Existem três unidades de pressão: Psi, kPa e Bar. Pressione brevemente o botão SET para alternar, pressione brevemente o botão MOD para confirmar e passar à próxima configuração.

Descrição da função de pressão dos pneus:**1. Alarme de pressão e temperatura dos pneus**

Quando o instrumento recebe a informação do sensor de que pressão e a temperatura dos pneus excede o valor limite, a Interface do Painel de instrumentos exibe o correspondente texto de alarme de pressão e temperatura dos pneus e o indicador de pressão dos pneus pisca (1 Hz).

2. Alarme de tensão baixa

Quando o sensor de pressão dos pneus deteta que o valor de tensão da bateria é inferior a 2,6 V, a interface do painel de instrumentos exibe a indicação de bateria do sensor fraca e o alarme apenas irá desaparecer quando o novo sensor for restabelecido; o indicador de pressão dos pneus pisca (1 Hz).

3. Alarme de fuga de ar

Quando o sensor deteta uma mudança na pressão dos pneus (descompressão), este irá acionar um alarme de fuga e o indicador de pressão dos pneus pisca (1 Hz).

4. Alarme sem aprendizagem

Quando o medidor não corresponde ao sensor e a interface de definição da pressão dos pneus apresenta a mensagem “Não detetado”, a interface principal apresenta a mensagem “Alarme não detetado” e o indicador de pressão dos pneus pisca (1 Hz).

5. Alarme de perda do sensor

Quando o sinal do sensor é perdido, o painel de instrumentos exibe a indicação de que o sensor está ausente e o indicador de pressão dos pneus pisca (1 Hz).

Remover o alarme: O alarme irá desaparecer após receber dados válidos.

6. Alarme de falha do sensor

Quando o painel de instrumentos recebe as informações de falha do chip do sensor, a interface do painel de instrumentos exibe o alarme de falha do sensor e o indicador de pressão dos pneus pisca (1 Hz). Nesta altura, o sensor tem de ser substituído, caso contrário as informações de pressão dos pneus podem não ser exibidas normalmente.

7. Alarme de falha do sistema

Quando o chip recetor do sinal no interior do painel de instrumentos falha, a interface deste emite o alarme de falha de sistema e o indicador de pressão dos pneus pisca. Nesta altura, o instrumento tem de ser substituído, caso contrário as informações de pressão dos pneus podem não ser exibidas normalmente.

8. Função de correspondência de aprendizagem

① Coloque o painel de instrumentos da moto no modo de aprendizagem, ou seja: ligue o painel de instrumentos → aceda ao menu → interface de definição da pressão dos pneus → utilize os botões do painel para colocar a roda dianteira (traseira) em “A detetar...” e aguarde que o sensor de pressão dos pneus obtenha as informações.

② Continue a encher ou esvaziar a roda dianteira ou traseira correspondente até que a mensagem “Success” seja exibida.

③ Quando o painel de instrumentos recebe o sinal correspondente do sensor de pressão dos pneus, após a correspondência ser bem-sucedida, o texto “Learning...” é exibido na interface de configuração da pressão dos pneus como “Success”. Nessa altura, o painel de instrumentos pode receber as informações sobre a pressão e temperatura dos pneus do sensor.

Se a equipa não tiver sucesso, o utilizador terá de repetir a operação acima indicada e aumentar o tempo de enchimento e esvaziamento.



1. Manete de embraiagem

Quando liga o motor ou introduz uma mudança, aperte a manete para separar os discos e cortar assim a transmissão.

2. Luzes de ultrapassagem

Ao acelerar, pressione o botão, avisando os condutores que vão à sua frente ou atrás de si.

3. Interruptor dos faróis

operação de feixe alto e baixo

Quando o interruptor está na posição a luz de máximos irá acender-se. Simultaneamente, a luz no painel irá mudar , os médios irão acender-se e os máximos apagar-se. A luz de máximos irá acender-se no painel de instrumentos. Quando o interruptor é alterado, a luz de mínimos irá acender-se.

4. Botão de aviso de perigo

Ao carregar no botão, os quatro piscas irão acender-se, alertando os outros veículos para que prestem atenção e passem com cuidado.

5. Botão da buzina

Ao pressionar este botão, a buzina irá soar.

6. Piscas

Quando puxa o botão para a esquerda a luz de pisca acende intermitente. Quando puxa o botão para a direita , a luz de pisca acende intermitente. A luz correspondente no painel de instrumentos também irá piscar ao mesmo tempo.



ATENÇÃO

Sempre que mudar de faixa ou virar, deve ter sempre o hábito de sinalizar primeiro a ação. Quando concluir a manobra, desligue o pisca.

7. SET: Aceder ao menu principal/confirmar a opção.

8. MOD: Selecionar o próximo (mover o cursor para selecionar a opção desejada).

9. Interruptor do bloqueio do assento/depósito de combustível

Quando o motor não estiver ligado, prima o botão "START" para abrir o assento e retire a chave de bloqueio do tanque para abrir o depósito de combustível.

10. Botão ECO

Pressione o botão ECO e o ícone E no painel de instrumentos irá acender, indicando que está em modo de economia; pressione novamente o botão ECO e o ícone S no painel de instrumentos irá acender, indicando que está em modo desportivo.



ATENÇÃO

Em qualquer caso, os modos E e S podem ser comutados.

11. Botão de extinção do motor

Este botão está localizado no controlo do punho direito, e é uma espécie de placa ondulada, fixa com um eixo central. Se o botão estiver na posição , o circuito está fechado e pode-se ligar o motor.

Se o botão estiver na posição , o circuito de arranque está aberto e não dá para ligar o motor. É uma forma de desligar a moto numa emergência.

12. Manete do travão dianteiro

Para acionar o travão traseiro, segure firmemente a manete do lado esquerdo. Ao travar a roda dianteira, devemos agarrar o lado direito do travão da roda dianteira. Uma vez que a moto utiliza discos de travão hidráulicos do veículo, não tem de fazer muita força para travar. Quando segurar na manete do travão traseiro, a luz dos travões irá acender-se automaticamente.

13. Acelerador

O punho do acelerador é utilizado para controlar a rotação do motor. Quando rodado na direção do condutor estará a acelerar, rodando para o lado oposto irá reduzir a velocidade.

14. Botão de arranque elétrico

Pressione este botão para ligar o circuito de arranque. Ao ligar, deve definir a posição da mudança para a posição neutra, confirmar que o interruptor de disparo do motor está na posição , segurando a manete da embraiagem para garantir a segurança.

ATENÇÃO

Quando tenta ligar o motor, não arranque consecutivamente durante mais de cinco segundos de cada vez. Um grande número de tentativas poderá provocar um sobreaquecimento no circuito elétrico e no motor de arranque. Se ao fim de algumas tentativas não conseguir colocar o motor a funcionar, deve parar e verificar o circuito de injeção e o sistema de arranque (consulte a secção “Resolução de problemas”).

15. Interruptor de luz

 Posição: Quando o motor estiver a funcionar, os manípulos da mão esquerda e direita alteram a luz de fundo, a luz dianteira, a luz da posição dianteira, a luz da posição traseira e a luz da chapa de identificação estão todas acesas.

- Posição: a luz da posição dianteira, a luz da posição traseira e a luz da chapa de identificação estão todas ligadas.

16. Botão de ignição vermelho

Quando o recetor estiver no modo de suspensão, pressione brevemente o botão “START” para ativar o recetor. Depois de obter a resposta do comando e o sinal da tranca da direção, o veículo irá ligar. Mantenha pressionado o botão “START”, o recetor irá desligar e todo o veículo irá desligar.

17. Botão de bloqueio do assento

Se o motor não arrancar com o bloqueio de almofada do assento, prima o interruptor do assento para desbloquear a almofada do assento.

ATENÇÃO

Se o assento não estiver na posição correta, este poderá sair do sítio e fazer com que o condutor perca o controlo da moto. Certifique-se de que o assento está preso na posição correta.

Para mais informações sobre as operações dos botões MOD e SET, consulte o menu principal do painel de instrumentos.

Instalação do pedal dianteiro

Instalação do pedal dianteiro



ATENÇÃO

O pedal dianteiro é instalado na posição mais à frente antes de sair da fábrica. O utilizador pode ajustar a posição de instalação sozinho de acordo com a sua preferência.



1. Ajustar a posição do pedal dianteiro esquerdo





Ferramentas: Chave de bocas n.º 8, chave de bocas n.º 10, chave Torx n.º 14

1. Use uma chave de fendas para desaparafusar o parafuso M6x30 
2. Remova a bucha do para-choques  do parafuso de ajuste para o encurtar;
3. Retire os parafusos M10x25 do suporte , instale o suporte do pedal no orifício traseiro, volte a apertar os parafusos M10x25.



2. Ajustar a posição do pedal dianteiro direito

Ferramentas: Chave de bocas n.º 14, chave de bocas n.º 10, chave Torx n.º 14

1. Retire o contrapino e o pino , e utilize a chave n.º 10 e a chave n.º 14 para desaparafusar a haste de prolongamento  e a junta em forma de U 
2. Conecte a junta em forma de U diretamente ao cilindro de óleo do travão traseiro 
3. Retire os parafusos M10x25 do suporte , instale o suporte do pedal no orifício traseiro, volte a apertar os parafusos M10x25.



O depósito de combustível está localizado no compartimento em frente à almofada do assento. Ao abrir a tampa externa do depósito de combustível, certifique-se de que o interruptor de desligar do motor está desligado.

Pressione o botão do interruptor da tampa do depósito de combustível ① para abrir automaticamente a placa de cobertura ② e rode a tampa do depósito de combustível ③ para a esquerda para abrir. Ao colocar a tampa, siga os passos anteriores pela ordem inversa.

⚠ PERIGO

Não encha demasiado com combustível, de modo a evitar o transbordo de combustível para o motor a altas temperaturas. Ao reabastecer, o nível de combustível não deve ultrapassar a parte inferior da abertura do depósito de combustível. Caso contrário o combustível aquecido transbordará e causará danos a outros componentes.

Desligue o motor durante o reabastecimento. Certifique-se de que o botão de desligar está na posição OFF. Mantenha-se afastado de chamas.

O bocal de abastecimento não deve ser inserido muito profundamente na abertura do depósito, para evitar danificar o sensor de combustível.

É necessário tomar precauções durante o reabastecimento de modo a evitar um incêndio ou a inalação de vapor de combustível. A moto deve ser reabastecida num local bem ventilado. Certifique-se que o motor está desligado. Evite o transbordamento de combustível. É proibido fazer chamas. Certifique-se de que não existem fontes de calor ou fogo nas proximidades. Evite a inalação de vapor de combustível. Mantenha as crianças e os animais de estimação afastados durante o reabastecimento.

⚠ PERIGO

Não utilize água de alta pressão para enxaguar ao lavar a tampa do depósito de combustível da moto, para evitar que a água entre no depósito de combustível.



Manípulo de mudanças

A moto está equipada com uma caixa de seis mudanças. Rodar o manípulo para baixo ou para cima muda as velocidades. Em seguida, o manípulo voltará à posição original de modo a permitir a mudança posterior da velocidade. Antes de mudar para uma velocidade inferior, reduza a velocidade ou aumente as RPM. Antes de mudar para uma velocidade superior, aumente a velocidade ou reduza as RPM. Assim, evitará o desgaste desnecessário dos componentes da caixa de velocidades e do pneu traseiro.

⚠ ATENÇÃO

Quando a caixa está na posição neutra, a informação deve aparecer no painel, solte lentamente a embraiagem, para confirmar se está realmente numa posição neutra.

Pedal do travão traseiro

Quando pressionar o pedal do travão traseiro, aciona o travão traseiro, e a luz do travão irão acender-se ao mesmo tempo.

Amortecedor traseiro

A mola do amortecedor traseiro é ajustável de acordo com a vontade do condutor, peso e condições da estrada. O método de ajuste é simples. Só precisa de parar a moto no descanso lateral, e rodar a porca de ajuste para a posição desejada.

A rigidez irá diminuir quando ajustamos para baixo; a rigidez irá aumentar quando ajustamos para cima.

Descanso lateral

Quando estiver a utilizar o descanso lateral, o sensor do descanso irá extinguir a corrente caso não aperte a embraiagem e a caixa esteja em ponto morto.

Combustível

Deve utilizar gasolina sem chumbo de 95 octanas ou mais. A gasolina sem chumbo de 92 octanas só pode ser utilizada num curto espaço de tempo e em caso de emergência, caso contrário a vida útil do motor será reduzida.

Com base na nossa experiência, pode utilizar gasolina de nível superior ou utilizar outros fornecedores de gasolina, uma vez que existem diferenças entre marcas distintas.

Óleo de motor

Utilizar óleo de motor SN de elevada qualidade ou de motor de quatro tempos pode prolongar a vida útil do motor. Escolha o nível ZONTES API SN, ou superior, de “óleo de motor de quatro tempos de moto”, à venda em todas as lojas ZONTES.

⚠ ATENÇÃO

A gasolina sem chumbo, combustível e óleo do motor de fraca qualidade podem danificar os componentes do sistema e diminuir a vida útil do catalisador nas velas de ignição e no tubo de escape. O combustível sujo pode bloquear o sistema de injeção, resultando em funcionamento anormal do motor, não utilize esse tipo de óleo.

⚠ ATENÇÃO

Dê o correto tratamento ao óleo utilizado, não prejudique o meio ambiente. Sugerimos que coloque o óleo num recipiente vedado e o envie para um centro de reciclagem local. Não o coloque no caixote do lixo ou diretamente no chão.

Líquido de refrigeração/anticongelante

O líquido de refrigeração/anticongelante que utilizamos é apropriado para radiadores de alumínio. O líquido de refrigeração/anticongelante é uma mistura de líquido de refrigeração/anticongelante concentrado e água. Se a temperatura exterior for superior ao ponto de congelação do líquido de refrigeração/anticongelante, este poderá ser utilizado. Ao adicionar ou arrefecer o líquido de refrigeração/anticongelante, utilize álcool como base.

⚠ PERIGO

Engolir ou absorver o líquido de refrigeração/anticongelante é prejudicial à saúde. Como tal, não o ingira. Após cada trabalho, limpe as mãos, o rosto ou qualquer parte da pele que tenha estado em contacto com o líquido. Caso o engula por engano, dirija-se imediatamente ao hospital. Caso o tenha inalado por engano, desloque-se para um local com ar fresco e puro. Se o líquido de refrigeração/anticongelante entrar em contacto com os olhos, lave os olhos com água abundante. Mantenha o líquido longe de crianças e animais de estimação.

⚠ ATENÇÃO

Qualquer salpico do líquido de refrigeração/anticongelante é potencialmente prejudicial para a superfície da moto. Tenha cuidado ao reabastecer o líquido de refrigeração/anticongelante. Se salpicar, limpe imediatamente.

Destile água para líquido de refrigeração/anticongelante

Se precisar de adicionar água, utilize água destilada. Se usar outros tipos de água, provavelmente irá prejudicar o sistema de refrigeração.

Líquido de refrigeração/anticongelante

O líquido de refrigeração/anticongelante pode impedir o encaminhamento e a lubrificação da bomba do líquido de refrigeração/anticongelante. Como tal, se a temperatura exterior for superior ao ponto de congelação do líquido de refrigeração/anticongelante, este poderá ser utilizado.

⚠ ATENÇÃO

**Consulte as instruções do líquido de refrigeração/anticongelante ao utilizá-lo.
Ao adicionar líquido de refrigeração/anticongelante, certifique-se de que o motor está frio. Não abra a tampa do tanque com o motor quente, pois tal pode ser perigoso!
Depois de o tanque principal estar cheio com líquido de refrigeração/anticongelante, não feche a tampa do depósito e inicie o motor em ralenti (abastecimento adequado) durante algum tempo. Desta forma, o ar irá sair da entrada de água. Após a descarga no ar, adicione mais líquido de refrigeração/anticongelante. Até que não haja descarga de ar da entrada de água, pode-se considerar que o depósito de água principal foi cheio antes de a tampa do depósito de água poder ser fechada.
O líquido de refrigeração/anticongelante do sub-reservatório é adicionado entre “L” e “H”.**

O volume de líquido de refrigeração/anticongelante

volume de líquido de refrigeração/anticongelante (volume total): 1580 mL.

⚠ ATENÇÃO

Escolha o líquido de refrigeração/anticongelante adequado ao ambiente de condução.



Tampa do depósito de água

A rodagem inicial correta pode prolongar a vida útil da moto, pode também ajudar a obter o máximo desempenho da moto. Na lista abaixo tem as rotações máximas recomendadas.

velocidade máxima recomendada do motor

Primeiros 500 quilómetros	abaixo de 5500 RPM
Até 1500 quilómetros	abaixo de 8250 RPM
Mais de 1500 quilómetros	abaixo de 10 000 RPM

RPM máximas recomendadas

A mudança e a velocidade do motor devem ser alteradas ocasionalmente e não conduzir continuamente na mesma mudança e velocidade. Durante o período de utilização, pode acelerar adequadamente para usar todo o acelerador.

Rodagem dos pneus

Tal como com a rodagem do motor, a adaptação aos novos pneus precisa de ser correta para garantir o melhor desempenho. Durante a utilização de pneus novos nos primeiros 150 km, deve-se gradualmente aumentar o ângulo de viragem de forma a aumentar a superfície de contacto para alcançar a melhor desempenho dos pneus. Durante a utilização de pneus novos nos primeiros 150 km deve-se evitar acelerações bruscas, ângulos de viragem acentuados e travagens de emergência.

PERIGO

Se os pneus não forem adequadamente usados, poderá deslizar e perder o controlo. Depois de trocar os pneus, conduza com muito cuidado. Use os pneus corretamente de acordo com as instruções desta secção e evite acelerações bruscas, curvas apertadas e travagens bruscas durante os primeiros 150 quilómetros de uso dos pneus.

Evitar conduzir constantemente a baixas RPM

Em condução de baixa velocidade e com pouca “carga”, evite trabalhar com a caixa velocidades, pois tal causará o desgaste das peças e mau alinhamento. Desde que não ultrapasse os 3/4 de abertura do acelerador, pode variar a velocidade. No entanto, durante os primeiros 500 km, não deve rodar mais do que três quartos a abertura do acelerador.

Deixe o óleo circular

Independentemente de o motor estar quente ou não, antes de arrancar, deixe-o trabalhar um pouco de forma a que o óleo chegue a todos os componentes dentro do motor.

Primeira manutenção

A primeira revisão aos 1000 km é uma das mais importantes. Durante este período inicial o motor deve ter uma rodagem correta. Neste caso, a manutenção e revisão deve ter o cuidado de verificar, reapertar, ajustar e substituir peças desgastadas e limpar todas as peças. Fazer uma primeira revisão aos 1000 km completa fará com que a sua moto tenha um bom desempenho e prolongará o seu tempo de vida.

ATENÇÃO

Siga as instruções de utilização e de inspeção e manutenção dos 1000 km. Tenha em especial atenção os alertas desta secção.

Antes de conduzir uma moto se não verificar se esta está em condições de condução e se não fizer uma correta manutenção, irá aumentar o risco de acidentes e de danos na moto. Verifique sempre a moto durante a utilização diária, certifique-se de que a sua condução é segura. Consulte as indicações na tabela de verificações e de manutenção dos diferentes capítulos.

Se a moto utilizar pneus inadequados, a utilização da moto não for correta ou a pressão dos pneus não for a correta, irá perder o controlo da moto. Deve verificar este manual de instruções, respeitar os tamanhos e especificações dos pneus. Siga sempre os requisitos da tabela de manutenção e inspeção.

Mantenha a pressão adequada da roda

Conteúdo de inspeção	Pontos-chave para inspeção
Sistema de direção	Direção ativa, sem bloqueio para se mover, sem trabalho solto
Acelerador	Corrigir o espaço do acelerador, funcionamento suave; fixação suave para o acelerador
Embraiagem	Funcionamento livre do controlador e operação suave
Travão	Operação normal no controlador de travagem e pedal de travagem; líquido de travagem acima da linha INFERIOR do cilindro do líquido de travagem; sem sensação de travagem inativa; sem resistência no travão e derrame de líquido de travão; desgaste da placa de travagem dentro do intervalo
Amortecedores	Controlo suave e ativo
Combustível	Combustível suficiente para a viagem
Correia de transmissão	Sem desgaste; limpar e lubrificar de tempos em tempos; ajuste correto
Pneus	Pressão de ar correta; profundidade adequada de banda de rodagem; nenhum desgaste
Óleo de motor	Nível de óleo correto
Sistema de refrigeração	Sem derrame de óleo
Luzes	Funcionamento normal para todas as luzes na moto
Luz indicadora	Luz de máximos; luz de presença, piscas a funcionar corretamente
Buzina	Funcionamento normal
Botão do travão	Funcionamento normal
Desligar o sensor	Funcionamento normal
Sensor de bloqueio do suporte lateral/ignição	Controlo normal

A importância desses testes nunca pode ser negligenciada. Realize todas as verificações e faça as reparações necessárias antes de conduzir.

PERIGO

A inspeção será mais perigosa, se o motor estiver a funcionar. Cuidado para não prender as mãos ou peças soltas de roupa em partes em movimento da moto, pois poderá causar ferimentos graves. Além de verificar o interruptor de extinção do motor e a potência de funcionamento do motor, desligue o motor ao realizar outras verificações.

PERIGO

Ao conduzir a moto pela primeira vez, sugerimos que procure fazê-lo numa estrada não pública, até estar familiarizado com este método de controlo da moto.

Conduzir com apenas uma mão é perigoso, deverá conduzir sempre com as duas mãos firmemente na pega e com os dois pés nos apoios. Não importa qual a situação, a condução com as duas mãos é obrigatória.

Ao virar, tente diminuir a velocidade para uma velocidade segura.

A superfície da estrada é lisa e pode estar húmida, a tração do pneu pode ficar reduzida e a capacidade de travagem e de viragem diminuída, como tal deverá reduzir a velocidade.

Os ventos laterais são geralmente causados por túneis, vales ou quando veículos longos nos ultrapassam. Deve manter a calma e reduzir a velocidade.

Cumpra as regras de trânsito e os limites de velocidade.

Arranque do motor

Quando iniciar o sistema sem chave, a moto será ligada automaticamente. Verifique se o botão de extinção do motor está na posição de . Neste momento a sua moto encontra-se na posição neutra, a luz neutra/ponto morto irá acender no painel.

ATENÇÃO

Esta moto está equipada com circuito de ignição e interruptor de segurança do circuito de arranque. Apenas deverá ligar o motor na condição seguinte:

1. A transmissão está em ponto morto, segure a manete da embraiagem.

2. A transmissão não está em ponto morto, o suporte lateral está recolhido e está a apertar o manípulo da embraiagem.

Largar o sensor quando a moto está virada, irá cortar a energia e interromper o fornecimento de combustível, fazendo com que a moto pare e o indicador de falha acenda. Para reiniciar a moto, é necessário desligar a chave de ignição, esperar 1 minuto, e voltar a rodar a chave e a ligar o motor.

Quando o motor estiver frio:

1. Recolha o descanso lateral.
2. O punho do acelerador está na posição de ralenti.
3. Primeiro, aperte a embraiagem e depois pressione o botão de arranque elétrico  para iniciar.

Quando o motor está frio e custa a arrancar:

1. Recolha o descanso lateral.
2. Rode o punho até 1/8 de abertura e, em simultâneo, aperte a embraiagem antes de premir o botão de arranque elétrico  para arrancar.
3. Depois de o motor arrancar, mantenha o motor a trabalhar até aquecer.
4. Quando após várias vezes o motor não arranca, o mais provável é que tenha o cilindro submergido. Neste caso, terá de efetuar um processo de limpeza do cilindro: rode totalmente o acelerador, pressione o botão de arranque durante 3 segundos.

ATENÇÃO

Quanto mais frio estiver o exterior, mais tempo o motor precisa para pré-aquecer. Depois de pré-aquecer totalmente, pode reduzir o desgaste do motor.

Quando o motor está quente

1. Recolha o descanso lateral.
2. O punho do acelerador está na posição de ralenti.
3. Primeiro, aperte a embraiagem e depois pressione o botão de arranque elétrico  para iniciar.

Quando o motor está quente e custa a arrancar

1. Recolha o descanso lateral.
2. Rode o punho até 1/8 de abertura e, em simultâneo, aperte a embraiagem antes de premir o botão de arranque elétrico  para arrancar.
3. Quando após várias vezes o motor não arranca, o mais provável é que tenha o cilindro submergido. Neste caso, terá de efetuar um processo de limpeza do cilindro: rode totalmente o acelerador, pressione o botão de arranque durante 3 segundos.

PERIGO

Quando arranca o motor, crie o hábito de apertar a manete da embraiagem antes de iniciar o motor, tenha a moto em ponto morto e o acelerador todo em baixo. Evite o erro, quando está a arrancar, de avançar imediatamente.

Quando inicia o motor, quer seja em ponto morto ou não, deve manter a embraiagem premida em primeiro lugar, caso contrário o motor não arranca, e não se deve esquecer de recolher o descanso lateral.

Não inicie a moto sem combustível e óleo do motor

Recolha o descanso, segure a manete da embraiagem, aguarde um momento, carregue no pedal das mudanças e coloque a primeira velocidade: acelere ligeiramente e com calma vá libertando a manete da embraiagem, a moto irá arrancar.

Se quiser engatar a próxima mudança, acelere um pouco primeiro, solte o punho do acelerador, aperte a manete da embraiagem ao mesmo tempo, pressione o pedal de mudanças e coloque a segunda velocidade. De seguida, solte a manete da embraiagem com calma, e puxe o acelerador. Seguindo o mesmo procedimento, pode mudar gradualmente até à última mudança.

ATENÇÃO

Esta moto está equipada com um sensor de velocidades e interruptor de segurança. Quando a moto está no descanso e for inserida outra velocidade que não o ponto morto, o motor não irá arrancar.

PERIGO

Ao descer uma colina, não deve desligar a moto. Caso contrário, poderá reduzir o tempo de vida do catalisador do tubo de escape.

Utilização da caixa de velocidades

A caixa de velocidades faz com que o motor trabalhe suavemente, com cotações normais. A relação de velocidade variável deve ser cuidadosamente selecionada para o desempenho do motor. Os condutores devem selecionar a velocidade adequada conforme as condições de condução e nunca utilizar mudanças baixas em condução a alta velocidade. Seja em que momento for nunca utilize a manete da embraiagem a meio curso ("ponto embraiagem") para controlar a velocidade. Antes de reduzir uma mudança, reduza a velocidade, ou aumente a rotação do motor. Antes de aumentar uma mudança, aumente a velocidade ou reduza a rotação do motor.

Conduzir em subidas

Quando sobe colinas íngremes, a moto sofre uma perda de velocidade. Deve colocar uma mudança mais baixa, deixar o motor funcionar a uma rotação normal. Deve colocar a velocidade rapidamente para evitar que a moto perca demasiada velocidade.

Quando desce, pode utilizar o motor para ajudar na travagem, desde que a caixa esteja numa mudança baixa. Se usar demasiado o travão, poderá sobreaquecer e reduzir a capacidade de travagem.

ATENÇÃO

Quando desce uma colina, não deverá desligar a moto, para não reduzir o tempo de vida do catalisador e do tubo de escape.

Travagem e estacionamento

- (1) Rode o acelerador para a frente e certifique-se de que o faz regressar totalmente.
- (2) Trave utilizando o travão da frente e o de trás em simultâneo.
- (3) Quando a velocidade estiver baixa o suficiente, pode reduzir a mudança e assim reduzir a velocidade.
- (4) Aperte a manete de embraiagem, coloque a moto em ponto morto e pare completamente. Assim que estiver em ponto morto a luz de indicação respetiva acende.
- (5) Se colocar da moto no descanso lateral numa estrada com inclinação, deve colocar uma mudança baixa. Para iniciar a marcha, afasta-se o mais possível de outros veículos para evitar perigos de rotação. No entanto, ao reiniciar, deve colocar a moto novamente na posição neutra.
- (6) Rode o botão de desligar no punho direito para rodar para a posição de desligar, o motor irá parar.
- (7) Vire o guiador para a esquerda, prima o botão  durante 2-3 segundos, o guiador fica bloqueado, desligando completamente o circuito elétrico.

PERIGO

Velocidades elevadas irão aumentar a distância de travagem em conformidade. Certifique-se de que o veículo ou objeto à sua frente estão a uma distância adequada de si quando faz uma travagem com a sua moto. Caso contrário, poderá provocar um acidente.

Utilizar apenas o travão dianteiro e traseiro é muito perigoso, o método de travagem causa derrapagem e perda de controlo. Em pavimento molhado, assim como em curvas, tenha cuidado ao travar. Tanto em pavimento irregular como em pavimentos lisos, caso tenha de efetuar uma travagem de emergência, poderá perder o controlo da moto.

A travagem de emergência quando está a fazer uma curva poderá fazer com que perca o controlo da moto. Neste caso, trave antes de fazer a curva a fim de reduzir a velocidade.

Quando o motor está a trabalhar, ou parado há pouco tempo, a temperatura do tubo de escape é elevada, pelo que não lhe deve tocar, para evitar queimaduras.

Utilizar apenas o travão traseiro irá causar mais desgaste ao sistema de travão e aumentar cada vez mais a distância de travagem.

ATENÇÃO

Se utilizar outro bloqueio antirroubo, como u-lock, disco de travão, bloqueio de correia antirroubo, terá de remover o bloqueio antirroubo antes de conduzir.

A tabela abaixo indica o que deve ser feito em cada serviço de inspeção, os intervalos de manutenção que devem ser respeitados, em meses ou a quilometragem dependendo de qual deles for alcançado primeiro. Cada serviço deve respeitar a tabela abaixo.

Se a sua moto tiver sido utilizada em condições adversas, ou seja, condução contínua a grande velocidade ou em areias, deverá ser feita uma manutenção especial a fim de manter a fiabilidade da moto após a condução. As oficinas de manutenção poderão oferecer-lhe mais indicações. Em particular, o amortecedor e o guiador são partes essenciais e requerem tecnologia especializada e manutenção cuidada. Por motivos de segurança, recomendamos que o trabalho seja realizado em oficinas qualificadas.

PERIGO

A primeira manutenção dos 1000 km é a mais importante, pois pode tornar a sua moto mais fiável e proporcionar um desempenho superior.

Quando o motor está a trabalhar e parado há pouco tempo, a temperatura do tubo de escape é elevada, pelo que não lhe deve tocar, para evitar queimaduras.

A manutenção inadequada ou problemas após a manutenção poderão provocar acidentes. Para manter a sua moto em boas condições, é necessário que se dirija a uma oficina qualificada que siga o plano de manutenção. Caso tenha experiência em mecânica, consulte esta secção, a fim de efetuar a manutenção das partes marcadas. Caso não tenha a certeza de como realizar o trabalho, dirija-se a oficinas qualificadas para realizar a manutenção.

ATENÇÃO

Tenha atenção à manutenção regular, bem como se todos os itens identificados são observados. A primeira manutenção dos 1000 km deve ser realizada de acordo com o método descrito nesta secção. Deve prestar especial atenção aos itens identificados como «Perigoso» e «Aviso». A substituição das peças erradas pode levar ao desgaste acelerado da moto e encurtar a vida útil da mesma. Quando for necessária a substituição de peças da moto, deverá utilizar peças da marca.

Resíduos provenientes do processo de manutenção, como agentes de limpeza e óleo utilizado devem ser devidamente tratados para não prejudicar o ambiente.

Tabela de manutenção regular

I : Inspeção (limpar, lubrificar, ajustar ou substituir se necessário) **R** : Substituir **T** : Aperte

★ : Comentário

Item de inspeção	Verificar antes de conduzir		Primeiros 1000 primeiros 3	A cada 5000 A cada 15	A cada 10000 A cada 30	Substituição regular
Cola tampão para suspensão oca do tubo de escape				I		
Filtro de ar (filtro)				I	R	
Manete da embraiagem			I	I		
Ficha de ignição					I	
Óleo de motor	I					★ Nota 1
Filtro de óleo do motor			R		R	
Punho do acelerador			I		I	
Cabo do acelerador			I	I		
Ralenti			I	I		
Tubos do radiador				I		
Tubo de combustível				I		
Correia de transmissão			I		I	Verifique, limpe, lubrifique a cada 1000 km
Travão			I	I		
Tubo de líquido de travão				I		Substituir a cada 4 anos
Tubo de líquido de travão				I		Substituir a cada 2 anos
Pneus				I		
Absorção de choque frontal					I	
Amortecedor traseiro					I	
Borracha anti desgaste da escora traseira				I		★ Nota 2
Líquido de refrigeração	I			I		Substituir a cada 3 anos ou 30 000 km
Rolamento de rolo de agulha excêntrico regulador de cadeia NK50-25						Verificar, limpar e lubrificar a cada 6000 quilómetros

Tabela de manutenção regular

I : Inspeção (limpar, lubrificar, ajustar ou substituir se necessário) **R** : Substituir **T** : Aperte

★ : Comentário

automático	Verificar antes de conduzir		Primeiros 1000 primeiros 3	A cada 5000 A cada 15	A cada 10000 A cada 30	Substituição regular
Parafuso de tubo de escape, porca			T		T	Porca M8: 22±4 N.m Porca M10: 45±5 N.m
Sistema de controlo de emissões poluentes					I	
Parafusos e porcas na caixa de direção			T	T		Porca decorativa: 100±4 N.m Primeira porca de ajuste: 15±2 N.m Segunda porca de ajuste: Alinhar a primeira instalação
Rolamentos de direção em mecanismos de direção				I		Verificar, limpar, lubrificar a cada 5000 quilómetros
Mecanismo de movimento interno do bloqueio da torneira						Verificar, limpar, lubrificar a cada 10 000 quilómetros
Corpo e parafusos e porcas de fixação do motor			T	T		Porca M12: 65±5 N.m Porca M16: 80±5 N.m
Verificar a folga da válvula (frio) Entrada 0,11-0,20 mm / Saída 0,18-0,30 mm					I	

★ Nota 1: Primeira manutenção aos primeiros 1000 quilómetros ou 3 meses (o que ocorrer primeiro); segunda manutenção para a quilometragem real do instrumento quando esta atingir 5000 quilómetros, e a cada 5000 quilómetros ou 15 meses depois disso (o que ocorrer primeiro). Realizar uma manutenção regular.

★ Nota 2: 25 000 quilómetros ou substitua quando substituir a correia (é recomendado não exceder 20 000 quilómetros).

⚠ ATENÇÃO

Siga a tabela de inspeção, se necessário, para futuras operações de limpeza, lubrificação, ajuste ou substituição.
Para circulação prolongada em estradas em más condições e em condições de alta potência, deverá aumentar a frequência da inspeção.

Kit de ferramentas

Abra a almofada do assento e coloque o kit de ferramentas sob a almofada, conforme mostrado na imagem.

Kit de ferramentas



Instrução de desmontagem do depósito de combustível



Os passos para desmontar o depósito de combustível são:

1. Remova o assento (1) e remova o parafuso M6 (2) que conecta a tampa traseira esquerda/direita ao depósito de combustível;
2. Retire os dois parafusos M8 (3) na traseira do depósito de combustível;
3. Retire o tubo de óleo de alta pressão (4), o conector da bomba de combustível (5) e o tubo de absorção de vapores de combustível (6);
4. Segure o depósito de combustível com ambas as mãos e mova-o para trás cerca de 50 mm, e em seguida retire o depósito da moto e coloque-o num local seguro.

⚠ ATENÇÃO

O depósito de combustível está na posição correta.

A ligação do tubo está correta.

Ao instalar o tubo de combustível, evite que materiais estranhos entrem no tubo de combustível.

Antes de instalar o depósito de combustível, verifique se o tubo de adsorção de vapor de combustível não está dobrado ou comprometido.

Ponto de lubrificação

Para uma condução segura, mantenha uma boa lubrificação de forma a manter o bom funcionamento e prolongar a vida útil. Após a utilização em condições difíceis, após o veículo ficar molhado pela chuva, ou após a lavagem do veículo, este deve ser lubrificado. Os pontos de lubrificação são os seguintes:



⚠ ATENÇÃO

A lubrificação pode danificar o botão. Não utilize graxa ou óleo para lubrificar o botão.

D óleo da correia

G massa

- ① Eixo de embraiagem ② Eixo de descanso lateral e mola
④ Correia ⑤ Eixo do pedal do travão

- ③ Eixo de velocidades e eixo do apoio para os pés
⑥ Eixo do pedal do travão e eixo do apoio para os pés



Bateria de gel

A bateria está localizada debaixo do assento do condutor. Na primeira utilização, ligue os polos positivo e negativo e instale as correias da bateria.

Retire a bateria utilizando os seguintes passos:

- Desligue o botão de corte de corrente.
- Retire a almofada.
- Solte a correia da bateria

d. Retire a capa protetora e desligue o terminal negativo (-), empurre a tampa protetora vermelha para o lado e retire o terminal positivo (+).

⚠ ATENÇÃO

Ao reinstalar a bateria após a remoção da bateria, necessita de prestar atenção para endireitar o feixe de cabos circundante, especialmente a posição do polo positivo da bateria e outro vermelho; é necessário evitar que os fios toquem em metais como, por exemplo, a estrutura e o suporte da caixa da bateria, e a bateria necessita de ser completamente inserida na caixa da bateria, sendo amarradas as bandas da bateria (tampa pequena instalada) para garantir que a posição positiva da bateria se encontre dentro do intervalo de proteção da placa de proteção positiva.

Ao reinstalar a bateria, no arranque ou quando todo o veículo sofrer uma falha de energia, ocorrer reinicialização da dormência da bateria, ralenti anormal, ligar e desligar de segurança e outras situações semelhantes, preste atenção à reinicialização do hardware individual de injeção eletrônica. Passos: Ligue o interruptor de bloqueio da porta elétrica e o interruptor de chama do motor, ligue o motor com a mudança de marcha neutra. Desligue o interruptor de chama do motor após 10 segundos e ligue o interruptor de chama do motor após 10 segundos. Repita mais 2 vezes.

Para substituir a bateria, observe o seguinte:

Ao substituir a bateria, deve confirmar o tipo de bateria e verificar se os modelos são equivalentes à bateria original. A especificação da bateria da moto deve ser equivalente. Caso mude para um tipo diferente de bateria, tal pode afetar o desempenho e a vida útil da moto e causar uma falha no circuito.

⚠ ATENÇÃO

Se não conduzir a sua moto por um longo período, retire a bateria e carregue-a uma vez por mês.

A bateria deve ser verificada regularmente, se a tensão for inferior a 12 V, sugerimos o carregamento da bateria.

O carregamento da bateria irá reduzir a vida útil da bateria. Não deixe a bateria sobrecarregar.

Carregue a bateria quando utilizar a bateria de lítio profissional. A tensão de carga não deve ser superior a 15 V.

Trate corretamente os resíduos de bateria e do eletrólito de forma a não prejudicar o meio ambiente.

Sugerimos que encaminhe os resíduos da bateria e do eletrólito para um centro de reciclagem local. Não os coloque no lixo ou diretamente no chão.

Se a tensão da bateria for superior a 12,3 V, o medidor reinicia com um ecrã preto ao acender, é necessário simular o curto-circuito do relé de arranque, para ver se existe a mesma situação como, por exemplo,

Se a situação for a mesma, não arranque durante muito tempo (e cada período de ignição necessita de <3S) nem pare a ignição, deve dirigir-se ao revendedor mais próximo para verificar se o mecanismo de arranque do veículo está normal, caso contrário, pode correr o risco de queimar a bateria.

⚠ ATENÇÃO

Compre e utilize o nosso carregador especial para garantir uma longa vida útil da bateria. As lojas Zontes têm à venda baterias de chumbo-ácido. Se precisar de uma, poderá dirigir-se a uma loja Zontes e comprar o carregador correspondente de acordo com a bateria equipada no modelo.

Não é permitido utilizar um carregador não correspondente para carregar a bateria original.

Quando a alimentação da bateria não ligar devido a um longo tempo de inatividade, ou por outras razões, recarregue a bateria seguindo os passos abaixo:

- Abra a tampa lateral esquerda do veículo (Figura 1).
- Insira a ficha final da linha de saída CC do carregador na porta de carregamento CC da bateria (se não houver resposta durante o carregamento, pode desligar e verificar se o fusível PKE está carregado normalmente e, em seguida, voltar a ligá-la ao fusível após o carregamento).
- Conecte a entrada do carregador AC do assento diretamente à fonte de alimentação de 110-220 V. Quando o carregamento terminar, desligue o carregador e ligue-o novamente ao fusível recetor PKE.



Figura 1



Figura 2

⚠ ATENÇÃO

Não execute operações como comutação da máquina, ignição, etc. durante o carregamento

Indicador LED

Bateria de gel carregador	a luz não está acesa	O carregador está no estado sem carga sem bateria/porta de carregamento CC ligada.
	A luz de carregamento está a piscar	A tensão da bateria é demasiado baixa devido a descarga excessiva. Depois de carregar durante algum tempo, aguarde até a tensão ser repostada para entrar no
	Luz vermelha	Modo de carregamento
	Luz verde	Carregamento no modo de gotejamento
	Gradiente colorido	Luz do indicador de conexão inversa, deve conectar os polos positivo e negativo corretamente



Bateria de gel carregador

⚠ ATENÇÃO

ATENÇÃO

Compre o nosso carregador especial, que é vendido na loja Zontes. É proibido usar outros carregadores não qualificados para carregar a bateria.

O filtro de ar está localizado por baixo do assento. Se o filtro de ar estiver obstruído por sujeira, tal pode fazer com que a resistência da entrada de ar aumente, a potência de saída diminua e o consumo de combustível aumente. Se conduzir em condições com muito pó, deve aumentar a frequência da limpeza do filtro de ar ou a frequência de substituição. Siga os seguintes passos para verificar a limpeza do filtro de ar.

⚠ ATENÇÃO

Em condições de condução com poeira, deverá aumentar a frequência de limpeza ou substituição do filtro.

É perigoso colocar o motor em funcionamento sem filtro. Se não existir um filtro de ar dentro do bloco do filtro, a chama do motor será projetada para o coletor de admissão do filtro de ar. A sujeira irá entrar dentro do motor, o que causará danos no motor. Se não existir cartucho do filtro de ar, não ligue o motor.

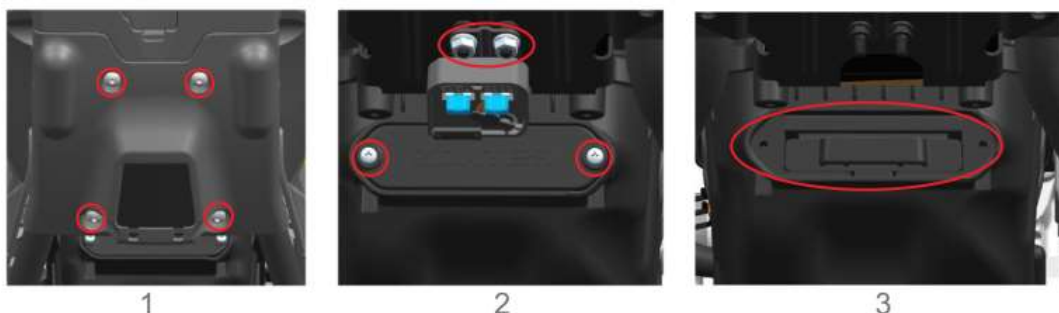

Manutenção/substituição do filtro de óleo:

1. Retire os 4 parafusos hexagonais do lado direito e esquerdo, e retire a cobertura de componente elétrico, como mostra a Figura 1.
2. Comece por retirar as duas porcas e pouse a tomada de carregamento, como mostra a Figura 2. Retire os dois parafusos e a cobertura traseira do filtro de ar.
3. Puxe o filtro de óleo, como mostra a Figura 3 (nota: por favor assista ao vídeo no website oficial para mais informações).
4. Verifique o filtro de óleo retirado e utilize uma pistola de ar comprimido para soprar elementos contaminantes do lado limpo. O filtro de óleo deve ser substituído em caso de sujeira ou danos graves.
5. Instale o filtro restaurado na ordem inversa.

⚠ ATENÇÃO

Se a posição de instalação do filtro de ar não estiver correta, a poeira irá passar do filtro para o motor, o que pode danificar o motor. Certifique-se de que o filtro instalado está na posição correta. Adicionalmente, se passar por zonas alagadas com a moto, não deixe que entre água no filtro de ar; se existir água no filtro de ar, poderá puxar o tubo de combustível e certificar-se de que não existe água no filtro antes de utilizar a moto.

Tubo de descarga

1. Conforme mostrado na Figura 4, remova a tampa esquerda do filtro de ar (consulte o passo 1 para retirar o depósito de combustível).
2. Após remover a tampa da esquerda, remova o grampo com um alicate de pontas, escorra o óleo utilizado e instale-o novamente na sua posição original na ordem inversa, como mostra a Figura 5



4



5



Desmontar a vela de ignição

Siga os passos seguintes:

1. Puxe o fio de alta tensão da vela de ignição.
2. Remova a vela de ignição com uma chave de ignição.

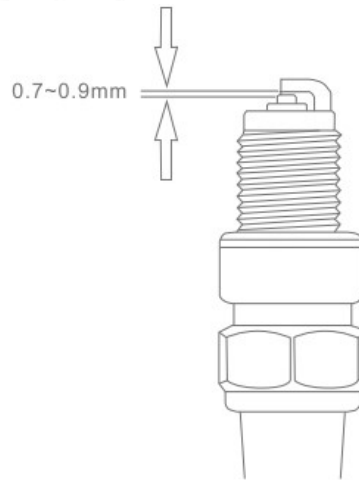

Utilize um fio duro ou uma escova de aço para remover a sujidade e o carvão da vela, depois utilize um afinador de folgas para ajustar o polo da vela entre 0,7~0,9 mm.

Após remover a deposição de carvão, tem de observar se a vela no topo da porcelana apresenta as duas cores ao mesmo tempo. A cor irá dizer se a vela standard é a mais correta. A área de ignição da vela de ignição normal usada é castanho claro. Se o isolante estiver branco queimado e o elétrodo estiver desgastado, é mais adequado usar uma vela de ignição do tipo frio.

Vela	Anotações
LDK8RTAIP	Vela de ignição padrão
LDK9RTIP	Utilize a vela de ignição se a temperatura ambiente estiver muito alta e a vela de ignição estiver a sobreaquecer.

Instalar a vela de ignição

Binário: 20 N.m



ATENÇÃO

A instalação incorreta da vela de ignição danificará o motor. Se a força de aperto for demasiada, também irá danificar o motor. Se não tiver uma chave dinamométrica quando tiver de colocar ou substituir a vela nova, aperte a vela até sentir resistência e, em seguida, aperte 3/8 de volta (135°). Se utilizar uma vela usada, aperte a vela até sentir resistência e então volte a apertar 1/12 (30°) de volta. No entanto, a vela deve estar apertada com a força indicada o mais aproximado possível.

A sujidade poderá atravessar a vela de ignição para dentro do motor, causando danos. Assim, ao desmontar a vela de ignição, deverá cobrir o orifício correspondente.

É proibido utilizar velas abaixo da LDK8RTAIP

Marca do nível máximo do óleo

Marca do nível mínimo do óleo



Para um bom funcionamento do motor, é muito importante que utilize um óleo de boa qualidade e que faça a respetiva substituição regularmente. Verificar o nível do óleo e as mudanças do óleo são duas importantes tarefas para a manutenção e bom funcionamento do motor.

Verifique o nível do óleo do motor, de acordo com os seguintes passos:

1. Estacione a moto numa superfície plana e mantenha-o na vertical.
2. Ligue o motor e mantenha-o em ralenti durante 3-5 minutos.
3. Desligue o motor e aguarde 3 a 5 minutos.
4. Mantenha o veículo na vertical e observe a janela de inspeção do óleo. O nível de óleo deve estar entre as marcas de nível mínimo e nível máximo.

⚠ ATENÇÃO

Quando o nível de óleo é demasiado alto ou demasiado baixo, colocar o motor em funcionamento pode danificá-lo. Pare a moto em terreno plano e verifique o medidor de nível de óleo do motor. O nível de óleo deve encontrar-se entre o nível mínimo e máximo. Ao verificar o nível de óleo, certifique-se de que a moto está na posição direita, pois caso exista uma ligeira inclinação para qualquer um dos lados poderá provocar um erro de leitura.

Substituição de óleo do motor

A cada ciclo de manutenção, deverá substituir-se o óleo do motor. A troca de óleo deve ser feita por baixo do motor, de forma a que o óleo de motor antigo seja totalmente descarregado. Os passos a seguir são os seguintes:

É estritamente proibido ligar ou fazer funcionar o motor durante o processo de escoamento do óleo. Antes de ligar o motor, deve certificar-se de que há óleo suficiente no motor.

1. Estacione a moto numa superfície plana com o descanso lateral.
2. Desenrosque o bujão de enchimento de óleo para a esquerda.
3. Coloque uma panela de drenagem de óleo sob o parafuso de drenagem de óleo do motor.
4. Remova o parafuso de drenagem de óleo com uma ferramenta e drene o óleo antigo.

⚠ ATENÇÃO

Faça a substituição do óleo numa concessionária ou oficina autorizada. Não é permitida a substituição não autorizada. Consulte uma equipa profissional para garantir a desmontagem correta quando a cobertura de carenagem inferior for removida. Elimine o óleo de motor não utilizado corretamente e não polua o meio ambiente. Recomendamos que coloque o óleo não utilizado num recipiente fechado e o envie para o centro de reciclagem local. Não coloque no lixo ou despeje diretamente no chão.



Parafuso de drenagem de óleo do motor

5. Volte a inserir o parafuso de drenagem e a arruela. Utilize uma chave inglesa para apertar o parafuso de drenagem (o binário de aperto seria de 24±4N.m)

6. Adicione 1600 mL a partir do orifício de enchimento de óleo do motor (se o elemento do filtro de óleo for substituído, adicione 1700 mL), a viscosidade é SAE 5W-40 (temperatura ambiente do anel -20 °C~20 °C) /10 W-50 (temperatura ambiente acima de 0 °C), motor de quatro tempos de moto "ZONTES" de nível API SN ou óleo superior e, em seguida, aperte o bujão de enchimento de óleo.

⚠ ATENÇÃO

Se não utilizar o óleo do motor recomendado, poderá danificar o motor.

7. Ligue o motor a diferentes velocidades durante 3 minutos. Com o motor em funcionamento, verifique se existem fugas com as peças desmontadas.

8. Ligue o motor em ralenti durante 5 minutos e, em seguida, desligue o motor durante 3 minutos, verifique o nível de óleo através da calibragem do pé de óleo. Se o nível de óleo for inferior à linha de escala mínima da porta de inspeção de óleo, deve adicionar óleo novo à linha de escala mais alta. Verifique novamente se há fugas.

⚠ PERIGO

Quando o motor está a trabalhar, é proibido abrir o calibrador de óleo para evitar que o óleo a altas temperaturas salpique e provoque ferimentos às pessoas.

Recicle e manuseie adequadamente o óleo utilizado e o filtro de óleo.

1. Coloque a bandeja de descarga de óleo por baixo da tampa de cárter correspondente.
2. Retire as 3 porcas da tampa do filtro de óleo com a ferramenta especial. Solte a tampa do filtro de óleo rodando suavemente da esquerda e da direita e desmonte a tampa do filtro de óleo. É estritamente proibido pegar a tampa do filtro de óleo com um objeto duro, pois tal levará a uma infiltração de óleo.
3. Desmonte a tampa do filtro de óleo e desmonte o filtro de óleo antigo. O anel de vedação do filtro de óleo irá ficar preso ao filtro de óleo antigo. Se não substituir o anel de vedação, remova-o e utilize-o novamente, mas não se esqueça deste anel de vedação.
4. Limpe o óleo residual e as impurezas com uma toalha de papel limpa, verifique e instale a mola do filtro e substitua por um novo filtro de óleo.

⚠ ATENÇÃO

É muito importante instalar o filtro fino de óleo corretamente, use o filtro fino de óleo original, não instale o filtro fino de óleo ao contrário, mola e filtro fino

Não se esqueça de instalar o anel de vedação. Certifique-se de verificar com certeza se não foi utilizado nenhum filtro fino de óleo não original ou se a instalação está incorreta, caso contrário pode resultar em contaminação ou falta de óleo, que pode provocar danos graves no motor.



5. Antes de voltar a instalar a tampa do filtro de óleo: Se necessário, substitua o anel de vedação do filtro de óleo e o O-ring da tampa do filtro de óleo, alinhe a tampa do filtro com o orifício do parafuso e pressione em paralelo com orifício de montagem, segure a tampa do filtro fino com a mão e aperte previamente as 3 porcas de tampa, a face final (lado A) da tampa do filtro é fixada à face final (lado B) do orifício de montagem. Pré-aperte as 3 porcas para ter certeza de que a tampa do filtro não salta e, de seguida, aperte as três porcas de tampa uniformemente. O binário padrão é de $12 \pm 1,5$ N.m.

⚠ ATENÇÃO

Antes de instalar a tampa do filtro de rede fina, verifique cuidadosamente se O-ring na tampa do filtro de rede fina de óleo está danificado. Ao instalar a tampa do filtro fino, o-ring, o fenómeno de corte não deve ocorrer. Se houver danos ou aparas, peça ao revendedor para substituí-lo oportunamente, caso contrário, causará fuga de óleo.

Certifique-se de instalar a tampa do filtro fino de acordo com os passos corretos, caso contrário, causará fuga de óleo.

Acesso livre ao manípulo de embraiagem

A medição do curso livre do controlador de embraiagem deve ser entre 10 ~ 15 mm. Se a distância não estiver correta, ajuste de acordo com o método abaixo.



Micro ajuste

1. Solte a porca do afinador ①.
2. Rode o ajustador do afinador ② para obter o intervalo adequado
3. Aparafuse a porca do afinador ①.



Grande ajuste

1. Solte a porca do afinador ④, ⑤.
2. Rode o ajustador do afinador ③ para obter o intervalo adequado.
3. Aparafuse a porca do afinador ④ ⑤.

⚠ AVISO

Se o afinador da embraiagem estiver demasiado cumprido, pode facilmente causar falhas na embraiagem e nas mudanças. A manutenção e os ajustes devem ser realizados por oficinas autorizadas. A regulação e manutenção da embraiagem deve ser efetuada por um concessionário autorizado pela ZONTES.



Processo de ajuste:

- (1) Solte a porca ①.
- (2) Ajuste o afinador ② para ajustar a tensão do cabo, deixando uma folga de 0,5~1,0 mm.
- (3) Depois de ajustar volte a apertar a porca.

AVISO

Depois de terminar de ajustar o cabo do acelerador, certifique-se de que o punho do acelerador volta automaticamente para a posição fechada, não ajuste o ralenti ao ajustar o cabo. Não pode parecer que o nível de ralenti esteja alto quando girar a cabeça da moto ao mesmo tempo.

Velocidade em ralenti

A verificação do motor deve ser feita quando está quente. A rotação do ralenti deve estar entre 1500 e 1700 RPM.

AVISO

Se a velocidade de ralenti do motor estiver além do âmbito da regulação, leve a sua moto a oficinas autorizadas.

Sistema de controlo de emissões poluentes

A moto possui um sistema de controlo que pode evitar a evaporação do combustível para atmosfera. Deve ser verificado regularmente (a cada 10 000 km ou a cada 30 meses) fazendo o seguinte.

- (1) Verifique se todas as ligações estão em boas condições.
- (2) Verifique cada linha e o depósito de carvão ativado. Caso este tenha rachas ou danos, substitua-o.
- (3) Confirme se todas as tubagens e o depósito de carvão ativado estão desimpedidas e limpas e substitua, se necessário.

PERIGO

Se o sistema de controlo de emissões precisar de manutenção ou revisão, recomendamos que se dirija a uma oficina qualificada.

líquido de refrigeração/anticongelante

O nível do anticongelante encontra-se no depósito da água e deve estar sempre entre a linha H e a linha L. Se o nível descer abaixo da linha L, adicione anticongelante de acordo com os seguintes passos:

1. Estacione a moto com o descanso lateral.
2. Abra a tampa do depósito de água, adicione o líquido de refrigeração/anticongelante adequado (quando a moto estiver na posição normal, o nível de líquido de refrigeração/anticongelante deverá alcançar a linha H).
3. Tenha em atenção que a tampa do radiador auxiliar deve estar na direção do depósito de combustível.



ATENÇÃO

Para poder verificar corretamente o nível do líquido de refrigeração/anticongelante, a moto deve estar com o motor frio.

Se o depósito de água estiver vazio, verifique e repare o sistema imediatamente. Depois de corrigir o sistema de arrefecimento, adicione o líquido de refrigeração/anticongelante.

PERIGO

Engolir ou absorver o líquido de refrigeração/anticongelante é prejudicial à saúde. Como tal, não o ingira. Após cada trabalho, limpe as mãos, o rosto ou qualquer parte da pele que tenha estado em contacto com o líquido. Caso o engula por engano, dirija-se imediatamente ao hospital. Caso o tenha inalado por engano, desloque-se para um local com ar fresco e puro. Se o líquido de refrigeração/anticongelante entrar em contacto com os olhos, lave os olhos com água abundante. Mantenha o líquido longe de crianças e animais de estimação.

Troque o líquido de refrigeração/anticongelante

Sugere-se que troque o líquido de refrigeração/anticongelante completamente a cada 3 anos ou 30 000 quilómetros.

Tubo de combustível

Verifique se o tubo de combustível apresenta danos ou fugas. Se existir algum problema, é necessário substituir o tubo de combustível.

⚠ ATENÇÃO

Ao remover o depósito de combustível, puxe o tubo de combustível primeiro. Não force o levantamento do depósito de combustível, para evitar danos à saída da bomba de combustível.

Correia de transmissão

Correia de transmissão

Esta correia de transmissão é feita de material especial. A correia de acionamento tem um anel de vedação especial, que contém lubrificante. Quando precisar substituir a correia de transmissão, entregue o trabalho de manutenção a um revendedor autorizado. Mantenha a verificação diária e ajuste a correia de transmissão da moto antes de o conduzir. Aja em conformidade com o seguinte método para verificar a manutenção.

⚠ PERIGO

Para garantir a segurança, verifique e ajuste a correia de transmissão antes de conduzir.

Verificação da correia de transmissão

Quando verificar a correia de transmissão, verifique os seguintes fatores:

- ① pinos da correia soltos
- ② rolos danificados
- ③ marcas de desgaste ou ferrugem
- ④ elos presos
- ⑤ desgaste indevido
- ⑥ correia mal ajustada

⚠ AVISO

Se for detetado que há algo de errado com a correia de transmissão ou ajuste inadequado, entre em contacto com o revendedor autorizado da ZONTES, para reparação.

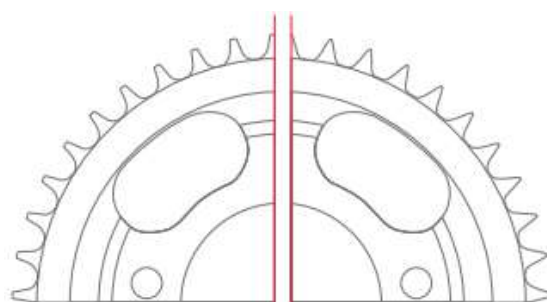

Dentes em bom estado

dentes com desgaste

O desgaste da correia de transmissão muitas vezes significa que a cremalheira também tem desgaste. Verifique se a cremalheira tem os seguintes problemas:

- ① se a cremalheira tem desgaste excessivo
- ② se os dentes estão partidos ou danificados
- ③ se as porcas de fixação da cremalheira estão fixas ou não

Se tiver alguma dúvida sobre a cremalheira, entre em contacto com o revendedor autorizado da ZONTES, para reparação.

⚠ AVISO

Quando substitui a correia, deve verificar o desgaste da cremalheira e do pinhão de ataque do motor; se necessário também deverá substituir a correia.

Limpeza e lubrificação da correia de transmissão

Limpe e lubrifique regularmente a correia de transmissão de acordo com o seguinte método.

Correia:

1. Retire a sujidade e o pó da correia, tenha cuidado para não danificar o anel de vedação.
2. Limpe a correia com produto para limpeza de correia ou um detergente neutro e água.

⚠ AVISO

**A limpeza inadequada da correia pode danificar a vedação e destruir a correia.
 Não utilize solventes voláteis como, por exemplo, diluente de tinta, gasolina.
 Não use limpador de alta pressão para limpar o óleo de correia.
 Não utilize uma escova de arame para limpar a corrente.**

3. Use uma escova macia para limpar a correia. Mesmo que use uma escova macia, tenha cuidado para não danificar o anel de vedação.

4. Limpe a água e o detergente neutro, e seque a correia.
5. Vedado com óleo especial para correias de motos, lubrifique a correia.
6. Depois de lubrificar as correias de forma geral, limpe o excesso de óleo.
7. Sugerimos que o utilizador limpe a correia a cada 1000 km de condução, para evitar que o pó danifique o anel de vedação.

⚠ AVISO

Alguns lubrificantes contêm solventes e aditivos que podem danificar os vedantes da correia, tenha atenção e utilize um lubrificante especial. Se não tiver um lubrificante especial de correia, pode utilizar óleo de grande viscosidade SAE90.

Ajuste da correia de transmissão

Ajuste os afundamentos da correia de transmissão para a faixa apropriada. A frequência de ajuste da correia deve ser consultada nas condições de condução.

⚠ AVISO

Se a correia estiver muito solta, está irá sair do sítio, e poderá ocorrer um acidente ou danos severos no motor. Antes de utilizar a moto, verifique e ajuste os afinadores da correia de transmissão.

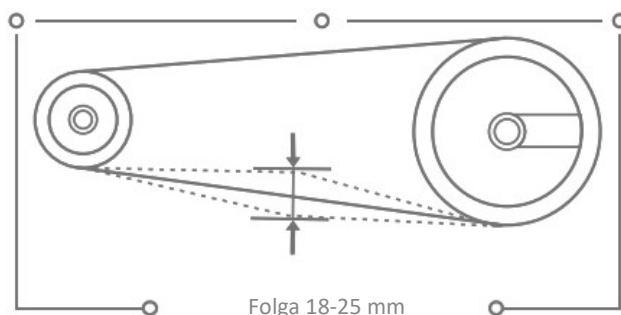

⚠ AVISO

A correia é feita em material especial. Se substituir a correia deverá optar por uma de origem. A utilização de outra correia pode causar desgaste prematuro.

Não utilize uma escova de arame para limpar a correia.

(Braço único) Siga os passos abaixo para ajustar a correia de transmissão:



Passo 1: Use a chave de fendas Allen n.º 6 para remover o parafuso hexagonal M8 ilustrado e remova cuidadosamente o para-choques traseiro, tendo cuidado para não puxar o fio.

Passo 2: Solte o parafuso M16x1.5 mostrado na imagem com uma chave dinamométrica de 100 N e o sextavado 21# externo. Tenha em atenção que não é necessário que fique completamente desparafusado.

Passo 3: Use a ferramenta especial de ajuste da correia para fixar os dentes do ajustador de correia excêntrico como mostrado na imagem, e, em seguida, rode o ajustador de correia excêntrico com força (nota: para a direita fica solto, para a esquerda é apertado. Se sentir demasiado apertado para mover, então solte o parafuso M16 até que consiga rodar o ajustador de correia excêntrico) e rode o ajustador de correia para o ajustar de forma a adaptar-se ao aperto.

Passo 4: Depois de ajustar a correia, use a chave de binário 100 N e o sextavado externo 21# para apertar os parafusos soltos no passo 2.

Passo 5: Use a chave de fendas Allen n.º 6 para instalar o para-choques traseiro retirado no passo 1.

Passos de manutenção do rolamento de rolo de agulha excêntrico regulador de correia (braço único) NK50-25:



Passo 1: Remova a mola de bloqueio presa no eixo traseiro e, em seguida, use uma chave dinamométrica de 200 N e uma tomada padrão de 12 ângulos métricos de 42 mm, o modelo Stanley é 89-642-1-22 para soltar a porca M35. Aperte o travão de pé para evitar que a moto rode. Tenha cuidado para não remover completamente a porca M35.

Passo 2: Use uma chave allen 4# para soltar o parafuso de bloqueio do batente da cremalheira e remova-o.

Passo 3: Como mostrado nos passos 1, 2 e 3 do ajuste da corrente, remova o para-choques auxiliar traseiro e solte os parafusos M16 para ajustar a corrente ao estado mais solto.

Passo 4: Use uma chave de binário de 110 N e hexágono 19# para soltar as 5 porcas M12x1,5 mostradas na imagem (note que as porcas devem ser soltas na diagonal). Ao afrouxar, é necessário apertar o travão de pé para evitar que o motociclo rode. Remova completamente a porca M12.

Passo 5: Use o banco para levantar o motociclo, prestando atenção à respectiva posição. Além disso, podem ser usados outros auxiliares de carrinho.

Passo 6: Remova as 5 porcas M12 que travam a roda e, em seguida, puxe a roda para fora.

Passo 7: Retire a porca M35 e, em seguida, retire o invólucro externo e interior do assento de pinhão juntos.

Passo 8: Use uma manga 14# para soltar o parafuso de bloqueio do calibre traseiro, na posição mostrada na figura e coloque o calibre traseiro na posição pretendida.

Passo 9: Retire o eixo traseiro, limpe-o com gasolina ou querosene e verifique se há desgaste na posição do rolamento e na posição do estriado.

Passo 10: Use o alicate de travão para remover o travão na posição mostrada na figura e, em seguida, retire a placa de montagem do travão a disco da placa de montagem.

Etapa 11: Retire o ajustador de corrente excêntrico, limpe o rolamento dentro do ajustador de corrente excêntrico com gasolina ou querosene, verifique se o rolamento está danificado, se o rolamento rotativo é suave, se há ruído, etc. Se houver algum problema com querosene, aplique lubrificação suficiente após a limpeza. Lubrificar com massa no local do rolamento.

Esta moto vem equipada com travão de disco na frente e atrás. O travão da frente é muito importante para uma condução segura. Lembre-se de verificar regularmente o sistema de travagem e de cumprir o plano de manutenção completo.

PERIGO

O travão é um dos componentes mais importantes para a sua segurança. Deve verificar e afinar regularmente o travão e limpar os sedimentos da pinça de travão, etc. a fim de prevenir obstáculos no movimento dos pistões.

Se o sistema de travão precisar de manutenção, recomendamos que contrate uma oficina qualificada para o serviço. Eles possuem todas as ferramentas e formação tecnológica e é também a forma mais segura e económica de realizar o trabalho.

A falta de inspeção e manutenção no sistema de travagem aumenta o risco de acidentes. Confirme antes de utilizar a moto de acordo com o conteúdo do sistema de travagem. E cumpra os requerimentos da tabela de manutenção regular do sistema de travagem.

Para verificar o sistema de travagem tenha em atenção o seguinte:

1. Verifique o nível do óleo dos travões.
2. Verifique se existem fugas nos sistemas de travagem à frente e atrás.
3. Verifique se as tubagens estão rachadas ou com fugas.
4. Verifique o desgaste das pastilhas da frente e de trás.
5. Opere o travão da frente e de trás para verificar se têm pressão e se funcionam.

AVISO

O sistema de travão trabalha sobre alta pressão. Para garantir segurança, a substituição das tubagens e do líquido dos travões, não devem exceder as regras de "Inspeção e manutenção" deste manual.



Linha de nível baixo de óleo do fluido de travão dianteiro

Fluido de travão dianteiro



Linha de alto nível de óleo do fluido de travão traseiro
Linha de nível baixo de óleo do fluido de travão traseiro

Fluido de travão traseiro

Verifique a posição do nível de óleo dos travões tanto no da frente como no de trás. Se o nível do líquido estiver ABAIXO (low) da marca, verifique o desgaste das pastilhas e se existem fugas.

PERIGO

Não lave o sistema de travagem diretamente com máquinas de alta pressão.

Não ingira líquido dos travões, pode prejudicar a sua saúde, ou até a morte. O líquido de travões é agressivo em contacto tanto com a pele como com os olhos. O líquido dos travões é tóxico para os animais. Não vomite se engolir líquido dos travões. Contacte imediatamente o centro de controlo de intoxicações ou hospital. Se o líquido for para os olhos, lave os olhos, e procure a ajuda junto de um hospital. Lave bem as mãos. Mantenha o líquido longe de crianças e animais.

AVISO

A utilização de líquido dos travões misturado com água, poeira e impurezas, ou outros silicatos líquidos ou óleo pode danificar seriamente o sistema de travagem. Não coloque o óleo dos travões num recipiente aberto. Não pode utilizar o óleo dos travões da última manutenção. Só pode utilizar óleo dos travões DOT3. Quando o líquido dos travões salta para superfícies pintadas ou de plástico, irá corroer a superfície desse material.

Pastilhas de travão

Verifique se as pastilhas dos travões da roda dianteira e traseira estão gastas e no limite. No limite refere-se ao fundo da ranhura do material de atrito. Se estiver desgastado na posição limite, dirija-se a uma loja de manutenção e substitua as pastilhas dos travões dianteiro ou traseiro aos pares.



Pastilha do travão da frente/traseiro

PERIGO

Se não for substituído no final da vida útil, entre em contacto com o revendedor autorizado da ZONTES, para reparação.

Se conduzir depois de uma manutenção ao sistema de travagem ou substituir um travão, se operar apenas algumas vezes a manete de travão ou o pedal, o efeito de travagem irá piorar, e poderá ocorrer um acidente. Numa manutenção de um sistema de travão ou substituição de um travão, é necessário apertar várias vezes a manete e o pedal de travão até que as pastilhas façam pressão no disco, e a manete de travão e o pedal de travão voltem a ter pressão hidráulica.

AVISO

Se substituir apenas um par de pastilhas de travão, isso fará com que o travão não fique suave. Deve substituir os dois pares ao mesmo tempo.

Se a pastilha estiver na posição errada, não aperte a manete nem o pedal de travão. Se apertar a manete ou o pedal, o pistão irá custar a recolher, e pode levar a uma fuga de líquido de travões.

Disco de travão**Roda dianteira**

Verifique o disco de travão dianteiro: verifique se a espessura do disco de travão é inferior a 4,5 mm. Se a espessura for inferior a 4,5 mm, deve substituir o disco de travão por um novo.

Roda traseira

Verifique o disco de travão traseiro: verifique se a espessura do disco de travão é inferior a 4,0 mm. Se a espessura for inferior a 4,0 mm, deve substituir o disco de travão por um novo.

PERIGO

Se apenas substituiu um jogo de pastilhas, não conduza imediatamente. Aperte várias vezes a manete de travão ou o pedal de travão, para fazer com que as pastilhas e o disco combinem para restaurar a resistência normal e estabilizar a circulação do óleo dos travões.

Depois de substituir um disco ou pastilhas, a distância de travagem pode ser maior que anteriormente. Apenas após aproximadamente 300 km é que o disco de travão e as pastilhas estarão na sua capacidade normal de travagem. Antes disso, preste atenção e deixe distância de segurança suficiente para travar quando conduz.

Ajuste do pedal do travão traseiro

A posição do pedal do travão traseiro deve ser mantida adequadamente. Ou a travagem e o disco de travão terão sempre fricção, o que danificará o travão e o disco de travão. Ajuste a posição do pedal do travão de acordo com o seguinte método.

1. Desaperte a porca de segurança ①, a rotação do parafuso ②, a posição do pedal do travão na parte superior do pé abaixo de 85 mm.
2. Aperte a porca ① para garantir que o parafuso ② está no sítio certo

**AVISO**

Se o ajuste não estiver correto, a peça de travão e o disco de travão serão sempre forçados, o que pode danificar o travão e o disco de travão; quando for grave, provoca alta temperatura para o travão traseiro, produzindo resistência ao gás e as rodas traseiras perdem força de travagem. Ajuste o pedal do travão em conformidade com o conteúdo desta secção corretamente

⚠ PERIGO

Não prestar atenção a estas questões pode causar acidentes pela falha do pneu. Os pneus ligam a moto ao solo, por isso é tão importante. Siga a regra abaixo:

Verifique os pneus e a condição de pressão dos pneus, ajuste a pressão dos pneus antes de cada utilização.

Evite a sobrecarga da moto.

Substitua os pneus quando existir desgaste do pneu ou a superfície do pneu tiver rachas e fissuras.

Siga sempre as especificações e os regulamentos fornecidos no manual de instruções para o tamanho dos pneus.

Depois de instalar os pneus, deve equilibrar as rodas.

Leia atentamente o conteúdo das instruções.

Se a rodagem do pneu não for boa, tal irá afetar a ocorrência de deslizamento do pneu e perda de controlo. Quando a moto estiver a utilizar pneus novos, deve conduzir com cuidado. De acordo com a secção de rodagem dos pneus, evite a travagem em situações de aceleração desagradável, uma curva acentuada e de emergência num raio de 150 quilómetros após a substituição dos pneus

Pressão e carga dos pneus

A pressão e a carga corretas são um fator muito importante. Excesso de peso pode levar a uma falha no pneu e a moto entrará em despiste.

Verifique a pressão do pneu, verifique a pressão respeitando a carga útil indicada na tabela em baixo, antes de conduzir a moto. Deve verificar e ajustar a pressão do ar dos pneus antes de conduzir; durante a condução, o pneu traseiro fica quente e a pressão dos pneus aumenta.

Se a pressão for demasiado baixa irá causar dificuldade a virar, e irá também aumentar o desgaste do pneu. Se a pressão for demasiada, a área de contacto do pneu será reduzida, o que facilita a perda de controlo

Pressão recomendada com a temperatura normal: 280 kPa.

⚠ AVISO

Verifique a pressão dos pneus regularmente e mantenha-a dentro do intervalo recomendado.

Quando sentir a redução da pressão do pneu, verifique se existem pregos ou furos no pneu e danos na lateral do aro (cubo).

Os pneus sem câmara de ar esvaziam gradualmente quando têm pequenos furos.

Armazenamento dos pneus

Quando a moto não é utilizada durante algum tempo, é necessário ajustar a pressão dos pneus à medida indicada.

O pneu é feito de borracha, que derrete um pouco quando aquecida, pelo que não é apropriada para utilização em condução exterior com tempo frio extremo. Caso contrário irá rachar com o frio. Guarde-os num local com uma temperatura mais amena ou dentro da garagem.

Estado dos pneus e especificações

Um pneu fora das dimensões e danificado afeta o desempenho da moto. Se existir alguma quebra nas fendas do pneu, pode levar a uma falha no pneu e fazer com que perca o controlo do veículo. Desgaste excessivo dos pneus pode facilitar os furos e perda de controlo do veículo. Desgaste do pneu pode também afetar a aparência do pneu, e alterar a estabilidade e desempenho do mesmo.

Verifique o estado e pressão dos pneus antes de utilizar. Se existirem danos evidentes nos pneus como, por exemplo: fissuras, deformações ou caso tenham atingido o limite, deve substituir os pneus



⚠ ATENÇÃO

As marcas triangulares demonstram as marcas de desgaste. Se as fendas dos pneus chegarem às marcas de desgaste, é uma indicação de que o pneu chegou ao limite. Deve substituir os pneus. Ao substituir os pneus, certifique-se de que o tamanho e tipo de pneu está de acordo com a tabela abaixo. Se mudar para outras dimensões e tipos de pneu, essa troca terá influência no desempenho e poderá até provocar a perda de controlo da moto.

	roda dianteira	roda traseira
Especificações	120/70ZR17 (58W)	180/55ZR17 (73 W)

⚠ PERIGO

Írá ter problemas se colocar pneus que não tenham as medidas que indicamos. Sugerimos que utilize pneus padrão.



Binário de aperto do eixo dianteiro 65 N.m

Binário de aperto do parafuso de bloqueio do eixo dianteiro: 20 N.m

Binário de aperto dos parafusos da pinça de travão antes da instalação: 45 N.m

1. Utilize um suporte especial para apoiar a moto.
2. Solte os dois parafusos que seguram a pinça do travão à bainha ①, remova a pinça do travão.



AVISO

Quando retirar a pinça de travão, não utilize o travão. Se utilizar o controlador do travão irá fazer com que parta o ejetor do pistão de calibre, o que dificulta o retorno; se forçado, pode provocar fugas do líquido dos travões.

3. Solte o parafuso de bloqueio do eixo ②.
4. Coloque um equipamento especial sob o motor e levante a frente da moto, até que a roda dianteira saia do chão.
5. Rode o eixo ③ para a esquerda e puxe-o para fora.
6. Mova a roda dianteira para a frente.
7. A instalação da roda dianteira pode ser realizada pela ordem inversa do mencionado acima.
8. Depois de instalar a roda dianteira, opere o manípulo do travão dianteiro várias vezes para restaurar a aderência normal.



PERIGO

Após instalar o travão da frente, se o bloco de travagem não estiver na posição correta, irá afetar a travagem e poderá causar um acidente. Antes de conduzir, utilize o travão várias vezes até ter a certeza de que a pressão no disco é a correta. Além disso, poderá sentir a pega voltar ao normal. Verifique também se a rotação da roda é flexível.

Verificação das rodas

Inspecção da jante

1. Estacione a moto e preste atenção se o pavimento é regular e firme.
2. A localização danificada da jante foi detetada por inspecção visual.
3. A oficina de reparação deve verificar as jantes danificadas e substituí-las, se necessário. É preferível deixar o agente da ZONTES terminar o trabalho.



Porcas M12X1,5

Binário de aperto da porca da roda traseira: 110 N.m.

Desmontagem do travão traseiro

1. Use um suporte especial para sustentar a moto.
2. Use uma chave dinamométrica de 110 N e hexágono 19# para soltar as 5 porcas M12x1,5 mostradas na imagem (note que as porcas devem ser soltas na diagonal).
3. Em seguida, puxe a roda para fora.
4. Instale os pneus e substitua as rodas traseiras na ordem inversa.
5. Após a instalação, acione o pedal do travão várias vezes para verificar se a roda traseira é flexível.

AVISO

Remova a roda traseira, não pise o pedal do travão. Utilizar o travão irá fazer com que o pistão seja ejetado, dificultando o retorno.

PERIGO

Se o ajuste da correia de transmissão não estiver correto, ou o veio não for apertado corretamente, pode provocar acidentes. Após a instalação da roda traseira, ajuste o esticador da correia de acordo com as instruções da secção da correia de transmissão. Confirme se a força do aperto das porcas da roda está de acordo com o indicado. Se não souber como proceder, contacte o revendedor autorizado da ZONTES para reparação.

Após a instalação da roda traseira, se a posição de travagem não for a correta irá afetar a travagem, e poderá causar um acidente.

Antes de conduzir, trave repetidamente até sentir alguma pressão no disco de travão, poderá sentir as pastilhas a voltar ao normal. Verifique também se a roda gira livremente.

Consulte as instruções da parte frontal “verificações antes de condução” para efetuar a inspeção de iluminação e sinalização.



Manete do travão dianteiro



Manete do travão traseiro

Botão do travão dianteiro

O botão do travão dianteiro encontra-se na manete do travão dianteiro. As luzes de travagem acendem-se quando o condutor aperta ligeiramente a manete de travagem.

Botão do travão traseiro

O interruptor do travão traseiro encontra-se localizado por baixo do controlo de travão. Quando sente uma leve pressão no pedal do travão traseiro, a luz de travão acende.

Troca de lâmpada

Utilizamos produtos de luz LED importados para a luz frontal. Neste caso, não é necessário substituir as lâmpadas durante o tempo de vida da moto, uma vez que estas são muito duráveis.

Regulação da luz dos faróis

1. Desmonte os dois parafusos de expansão em ambos os lados da tampa decorativa do farol (Figura 1) e retire a tampa decorativa.
2. Use uma chave hexagonal interna n.º 6 para desapertar o parafuso em ambos os lados do farol na Figura 2. Ajuste o farol no ângulo necessário. Alinhe a escala. (A escala unitária é de 0,5°). Volte a apertar os parafusos.

Regulação da luz dos faróis



1



2

Fio do fusível

Fusíveis principais, fusíveis ECM, fusíveis de corrente constante, fusíveis de unidade hidráulica do motor, fusíveis da unidade hidráulica da ECU, fusíveis das luzes, fusíveis suplentes estão localizados em dois blocos centrais, fusíveis de arranque, fusíveis ABS, fusíveis auxiliares e outros fusíveis estão localizados numa caixa secundária.

1. O fusível principal protege todos os circuitos.
2. O fusível do ECM protege o ECM, relé do ECM, relé da bomba de óleo e outros componentes elétricos
3. Ventilador de proteção da fonte de alimentação constante, instrumento, conector do dispositivo antirroubo
4. Fusível de proteção unidade hidráulica do motor e ABS
5. Fusível de proteção da unidade hidráulica do ECU
6. Fusível de proteção das luzes frontais
7. Fusível de proteção do circuito do arranque
8. Fusível de proteção do controlador ABS
9. Fusível de proteção das partes auxiliares (luz presença, piscas, luz traseira, luz travão, luz da matrícula, buzina, luz de ultrapassagem)
10. Outro fusível de proteção do controlo de punho (exceto botão de trancar fechadura), painel instrumentos, viseira e dispositivo antirroubo)

PERIGO

Não utilize um fio de fusível que não o indicado na especificação nem outra ligação direta. Caso contrário, poderá provocar uma falha no circuito elétrico, ou até causar um incêndio ou queimar o veículo, perda de potência no motor, o que é muito perigoso

AVISO

Preste atenção às regras de seleção do fusível. Não substitua por alumínio ou fio, etc. Se o fio do fusível queimar em pouco tempo, significa que existe algum problema com o sistema elétrico. Deve imediatamente contactar a oficina e programar uma manutenção.

Acelerador

O catalisador pode efetivamente cortar os poluentes do tubo de escape, protegendo e preservando o meio ambiente. Uma vez que a vida útil do catalisador está sujeita à utilização de gasolina sem chumbo, é proibida a utilização de gasolina com chumbo na sua moto, porque o chumbo reduz a durabilidade do catalisador. Também é muito importante, se o motor não estiver a trabalhar corretamente e sem o anticongelante adequado, causará acumulação de combustível não queimado em combustão catalítica no catalisador, ou o sobreaquecimento catalítico, causando danos permanentes na capacidade de conversão catalítica. É proibida a condução prolongada em situação de alta rotação no motor.

O conteúdo da secção de resolução de problemas pode ajudá-lo a descobrir a causa de alguns problemas gerais.

AVISO

Manutenção e ajustes impróprios podem danificar a moto e por vezes não é possível determinar a causa do problema. Esses danos não serão cobertos pela garantia. Se não tiver a certeza de como realizar a operação, consulte uma oficina da marca para realizar os serviços.

Antes da “resolução de problemas”, o melhor é consultar uma oficina da marca. A oficina tentará resolver o problema.

Verificação do sistema de combustível

Se a luz do motor no painel de instruções acender, existe algum problema com o sistema de injeção. Deve enviar a moto para uma oficina da marca. Consulte a secção do painel para identificar a luz de aviso, conforme apresentado na ilustração.

Verificação do sistema de ignição

1. Retire a vela e ligue-a ao cachimbo da vela.

2. Encoste a vela ao motor, ligue o botão vermelho para ligar, coloque o botão de corte corrente na posição “”, coloque a moto em ponto morto, aperte a embraiagem e carregue no botão para iniciar o motor. Se o sistema de ignição estiver a funcionar corretamente, no elétrodo da vela de ignição surge uma faísca azul. Se não houver faísca, entre em contacto com um revendedor autorizado pela ZONTES, para reparação.



PERIGO

Não coloque a vela de ignição perto do buraco da vela de ignição para fazer a verificação. Devido à mistura de combustível que poderá estar no cilindro pode surgir uma faísca e provocar um incêndio.

De forma a reduzir a possibilidade de choque elétrico, e de ocorrer isolamento da vela é melhor encostar a vela a partes não pintadas.

Para evitar que o choque elétrico provoque um acidente, pessoas com problemas cardíacos ou que utilizem pacemakers devem evitar realizar este trabalho.

Funcionamento incorreto do motor

1. Certifique-se de que o depósito de combustível tem combustível suficiente

2. O motor arranca com sucesso. Durante o processo de execução, se a luz laranja do sinal de falha EFI estiver acesa, e a falha do EFI for comunicada, isto significa que o sistema EFI apresenta anomalia. Entre em contacto com a nossa loja pós-venda, para verificar o sistema EFI.

3. Verifique se o sistema de ignição está normal

4. Verifique o ralenti. O ralenti correto deve estar entre as 1500-1700 rotações por minuto.

PERIGO

Não faça o combustível escorrer para todo o lado, o recipiente deve ser próprio. Não permita que o combustível se aproxime de temperaturas elevadas, como as do motor e o tubo de escape. Quando fizer a verificação deverá fazê-lo longe de chamas ou de fontes de calor.

Falta de potência do motor

Quando a potência do motor diminui ou perde muita rotação, pode existir um bloqueio no sistema de combustível que faz com que o funcionamento do motor não seja normal, dirija-se imediatamente a uma oficina da marca para uma verificação.

AVISO

Um bloqueio do sistema de combustível será muito provavelmente causado por gasolina com impurezas.

Limpeza do depósito de carbono

Para gerar o mínimo de carbono possível, apresentamos as seguintes recomendações:

1. Condução longa de curta distância ou longa duração abaixo de 5000 rpm. Recomenda-se limpar o depósito de carbono a cada 5000 km ou a cada 6 meses. Se a moto costuma andar a mais de 5000 rpm, o motor de calor da moto também é suficiente, e a quilometragem para limpar depósitos de carbono pode ser prolongada para cada 10 000 km ou cada 12 meses.

2. A moto tem dificuldade em arrancar. Remova a vela de ignição para limpeza de tempos a tempos e limpe o cilindro. Pressione o botão de arranque durante 3 segundos quando a embraiagem estiver totalmente aberta.

Existem várias formas de limpar depósitos de carbono:

1. Aceleração para limpeza de depósitos de carbono. Durante a condução, quando as condições permitirem, aumente adequadamente o acelerador em mudanças altas para aumentar a velocidade do motor acima de 7000, não devendo a condução ser realizada assim durante menos de 2 minutos, para se conseguir limpar efetivamente os depósitos a alta velocidade.

2. Utilize um óleo combustível de marca padrão para limpar depósitos de carbono e adicione-o de acordo com as instruções; contudo, este não é recomendado para uso frequente. O uso frequente pode causar danos à linha de abastecimento de combustível.

3. Use um produto de limpeza de acelerador para limpar depósitos de carbono. Remova o motor de passo e o sensor três em um, pulverize uma pequena quantidade de produto de limpeza de acelerador no acelerador e à volta da placa da válvula e use um pano limpo para limpar os depósitos de carbono da cabeça do motor.

Cuidados com a injeção de combustível:

1. Antes da instalação da bateria nova na moto, devemos verificar se as ligações dos componentes do sistema de injeção estão fixas e são fiáveis incluindo o sensor de oxigénio. Verifique também se tem combustível.

2. Quando instala a bateria, deve utilizar ferramentas para apertar os terminais positivo e negativo de acordo com o positivo e negativo na bateria. Não aperte com as mãos.

3. Mantenha o nível do combustível acima dos 3 litros no depósito, ou irá influenciar o normal funcionamento do sistema de injeção. Neste caso deve abastecer quando o nível ficar abaixo ou igual ao 1 nível.

4. Ao reinstalar a bateria, no arranque ou quando todo o veículo tiver falha de energia, ocorrer reinicialização da dormência da bateria, ralenti anormal, ligar e desligar de segurança e outras situações semelhantes, preste atenção à reinicialização do hardware individual de injeção eletrónica. Passos: Ligue o interruptor de bloqueio da porta elétrica e o interruptor de chama do motor, ligue o motor com a mudança de marcha neutra. Desligue o interruptor de chama do motor após 10 segundos e ligue o interruptor de chama do motor após 10 segundos. Repita mais 2 vezes.

5. Se a moto não for conduzida durante um longo período de tempo (o tempo de estacionamento é superior a 3 horas), certifique-se de que a bomba de combustível terminou a acumulação de pressão antes de conduzir pela primeira vez após este intervalo de tempo (ou seja, a moto é ligada, o botão de extinção do motor é ligado e o zumbido no depósito de combustível para).

6. Se após várias tentativas, continua a não arrancar, o cilindro poderá ter água. Deverá realizar o processo de limpeza do cilindro. Rode o punho do acelerador para baixo abrindo o acelerador na totalidade, e então pressione o botão do arranque durante 3 segundos.

7. Se a bateria estiver a piscar no painel de instrumentos, significa que o nível de tensão é demasiado baixo e deve recarregar a bateria; uma tensão baixa fará com que o sistema de injeção não funcione corretamente e o motor não arranque ou a corrente não seja suficiente.



AVISO

Para motos novas ou motos que não tenham gasolina no depósito, não desligue o botão de corta corrente. Tem de abastecer antes de desligar o botão. Caso contrário a bomba de combustível vai trabalhar em seco, reduzindo assim o tempo de vida da bomba do combustível.



AVISO

Não desligue as fichas dos diferentes componentes e não os limpe com água.

1. Quando o motor está em funcionamento, se o indicador de falha do painel de instrumentos EFI estiver aceso, tal indica que existe uma falhas nas peças EFI e que tem de ser corrigida.

a. Rode o acelerador ao máximo antes de ligar a moto e mantenha-o na posição totalmente aberta, em seguida, acione o bloqueio elétrico e o interruptor do motor. Se o sistema detetar uma falha, a luz de erro irá começar a piscar.

b. O código de falhas tem 4 dígitos. Leia o código de falhas de acordo com o número de flashes. Por exemplo: P0201 pisca na seguinte sequência: piscar contínuo 10 vezes → pausa 1 segundo → piscar contínuo 2 vezes → pausa 1 segundo → piscar contínuo 10 vezes → pausa 1 segundo → piscar contínuo 1 vez.

c. Se houver mais do que uma falha, o código de falha seguinte irá piscar após a luz de falha se desligar durante 4 segundos. Neste sentido, depois que a luz de falha se extinguir durante a sequência de piscar, se esperar mais de 5 segundos e a luz não se acender mais, isso significa que o código dessa falha termino de piscar.

d. Se necessita de voltar a ver o código de luzes, terá de desligar o motor e voltar a ligá-lo novamente, mantendo o acelerador totalmente aberto.

Código	Descrição	Código	Descrição
P0030	A tensão do circuito de controlo de aquecimento do sensor de oxigénio ascendente do cilindro 1 está aberta	P0116	O sinal do circuito do sensor de temperatura do líquido de refrigeração do motor falhou
P0031	A tensão do circuito de controlo de aquecimento do sensor de oxigénio ascendente do cilindro 1 é demasiado baixa	P0117	A tensão do circuito do sensor de temperatura de arrefecimento do motor é demasiado baixa
P0032	A tensão do circuito de controlo de aquecimento do sensor de oxigénio ascendente do cilindro 1 é demasiado alta	P0118	A tensão do circuito do sensor de temperatura de arrefecimento do motor é demasiado alta
P0106	O sensor de pressão do ar de admissão/sensor de pressão barométrica falhou	P0122	A tensão do circuito do sensor de posição do acelerador é baixa
P0107	O sensor de pressão de ar de admissão fez curto-circuito na ligação à terra	P0123	A tensão do circuito do sensor de posição do acelerador é alta
P0108	O sensor de pressão do ar de admissão fez curto-circuito na fonte de alimentação	P0130	O sinal do sensor de oxigénio ascendente do cilindro 1 falhou

Código	Descrição	Código	Descrição
P0112	A tensão do sinal do sensor de temperatura do ar de admissão é demasiado baixa	P0131	O sinal do sensor de oxigénio ascendente do cilindro 1 é demasiado baixa
P0113	A tensão do sinal do sensor de temperatura do ar de admissão é demasiado alta	P0132	A tensão do circuito do sinal do sensor de oxigénio ascendente do cilindro 1 é demasiado alta
P0134	O sinal do sensor de oxigénio ascendente do cilindro 1 falhou	P0627	O circuito de controlo do relé da bomba de óleo está aberto
P0201	O controlo do injetor de 1 cilindro está em circuito aberto	P0629	O circuito de controlo do relé da bomba de óleo fez curto-circuito na fonte de alimentação
P0261	O circuito de controlo do injetor do cilindro 1 fez curto-circuito na ligação à terra	P0650	O circuito do condutor da luz MIL falhou
P0262	O sensor de pressão do ar de admissão fez curto-circuito na fonte de alimentação	P0444	A válvula de solenoide do depósito está aberta
P0322	Sinal do sensor sem sensor de velocidade (circuito aberto ou curto-circuito)	P0459	A válvula de solenoide do depósito fez curto-circuito na fonte de alimentação
P0480	O controlo do ventilador está em circuito aberto	P0458	A válvula de solenoide do depósito fez curto-circuito na ligação à terra
P0691	O circuito de controlo do ventilador fez curto-circuito na ligação à terra	P2300	A bobine de ignição do cilindro 1 fez curto-circuito na ligação à terra
P0692	O circuito de controlo do ventilador fez curto-circuito na fonte de alimentação	P0628	A tensão do circuito de controlo do relé da bomba de óleo é demasiado baixa
P0511	O controlo do atuador de velocidade em marcha de ralenti está em circuito aberto	P1098	Tensão do sinal do sensor de escape demasiado baixa
P0563	A tensão da bateria do sistema é demasiado alta	P1099	A tensão do sinal do sensor de escape é demasiado alta

2. Instruções para extinção da luz de falha no painel de instrumentos:

Limpe manualmente o histórico de falhas: ligue a moto → ligue o interruptor do motor → coloque o acelerador em ponto morto a 4000 rpm ou mais e mantenha durante 10 segundos → solte o acelerador, desligue o interruptor do motor, não tem de desligar a moto, aguarde 10 segundos ou mais; a luz de falha irá desligar-se após repetir a operação acima 4 vezes.

ATENÇÃO

Quando o motor está em funcionamento e a luz de erro está desligada. Quando desliga o motor e a luz começa a piscar. Significa que existia um erro no histórico e isso não tem nada a ver com a moto. Após isso, irá desaparecer de vez.

Porta de carregamento de dados da porta USB:

Tensão de entrada 12 V - 24 V; tensão de saída: 5 V; tensão de saída: 2 A.

Característica:

1. Tampa à prova de água para prevenir a entrada de água e poeira para o interior para prolongar o tempo de vida da carga.
2. Design IC inteligente. Irá ajustar automaticamente a velocidade de carga de acordo com o volume e tipo de bateria.
3. Com a proteção de excesso de tensão e corrente, podemos garantir a segurança do carregamento.

⚠ ATENÇÃO

O USB deve ser coberto com capa impermeável, quando não estiver em uso, durante o período de chuva ou lavagem da bicicleta, a água pode provocar danos aos componentes internos. Se entrar água no USB, seque antes de usar com um secador de cabelo, para soprar na porta USB.

Não utilize se a bateria não tiver carga suficiente.



Instalação de acessórios elétricos

A moto original foi equipada com uma porta modificada: como mostrado, a porta modificada está localizada no lado inferior esquerdo do depósito de óleo e acima da barra de proteção. A porta modificada é um bujão à prova d'água, que fornece energia apenas quando o motor é ligado, podendo ser instalado o holofote sem destruir os circuitos originais.

⚠ AVISO

É proibido usar GPS, luzes auxiliares e outros equipamentos elétricos que vão buscar corrente diretamente aos polos positivo e negativo da bateria.

Não é permitida a passagem de fios perto da bateria.

Os equipamentos instalados devem ficar 300 mm ou mais, afastados de componentes como EFI ECU, relés, e o recetor PKE

As modificações não autorizadas e em locais da instalação que não cumprem os requisitos, e que tenham consequências serão suportadas pelo cliente

A potência total dos equipamentos elétricos externos não deve exceder 60 W

Tomada de dispositivos antirroubo: Como mostrado na Imagem 2, existe uma ficha (com 6 pinos) por baixo do assento reservada para um sistema antirroubo ou um aparelho GPS.

Esquema de cores e definição:

Não	Cor da linha	Definição
1	azul e branco	signal de velocidade do motor
2	vermelho	fonte de alimentação 12 V
3	verde	fonte de alimentação 0 V
4	azul claro	signal de curva à direita
5	laranja	signal de viragem à esquerda
6	Preto	CA 12 V

Foram adicionados dois fios vermelhos individuais reservados para assistência de emergência.



1

2

Como usar a moto quando não é ligada há muito tempo

Se não utilizar a moto durante algum tempo, a moto precisa de manutenção especial, e isso requer peças, equipamentos e tecnologias especiais. Por esta razão, recomenda-se que escolha uma oficina da marca para um trabalho de manutenção completo. Se desejar realizar o serviço siga as instruções seguintes:

Moto

Limpe bem a moto. Utilize o descanso numa zona plana para estacionar. Vire o guiador para a esquerda e mantenha pressionado o interruptor de ignição vermelho. A moto irá desligar-se automaticamente e o fecho da direção também irá trancar automaticamente.

Combustível

Com o método de “Siphon” ou outro do género retire o combustível do depósito para recipientes apropriados.

Motor

1. Remova a vela da ignição, coloque uma colher de sopa com óleo no buraco da vela, coloque a vela, e dê várias voltas à cambota do motor.

2. Depois de secar o óleo, adicione novamente.

3. Com um pano com óleo novo, cubra o novo filtro de óleo da entrada de ar e da saída do tubo de escape, para evitar o aparecimento de ferrugem.

Acondicionamento da bateria

1. Remova a bateria de acordo com a secção da bateria.

2. Utilize detergente neutro e água para lavar a superfície da bateria, retire a ferrugem dos polos e dos terminais de conector.

3. Guarde a bateria dentro de casa a uma temperatura superior 0 °C.

Pneus

Ajuste a pressão dos pneus à pressão indicada.

Superfície da moto

Proteja as superfícies de borracha e de resina.

Coloque spray antiferrugem nas peças que não têm tratamento na superfície.

Utilize revestimento de cera de carro para proteger a pintura.

Manutenção durante paragem

Use o nosso carregador dedicado para carregar a bateria uma vez por mês. Carregamento do carregador de bateria de gel: 4A x 3 ~ 5 horas (tensão de carregamento 14,5 ~ 14,8 V). As baterias não podem ser carregadas por mais de 5 horas.

Como reiniciar

1. Limpe completamente a moto.

2. Remova o pano que cobre a entrada de ar e a saída do tubo de escape.

3. Retire todo o óleo do motor. De acordo com as indicações deste manual de instruções, substitua o filtro do óleo e adicione óleo de motor novo.

4. Retire a vela da ignição. Deixe o motor rodar algumas vezes. Volte a colocar a vela.

5. Volte a instalar a bateria de acordo com as instruções da secção “Bateria”.

6. Certifique-se de que a moto está lubrificada.

7. Inspeccione a moto de acordo com o conteúdo das instruções de utilização na secção de inspeção antes de iniciar a condução.

8. Reinicie a moto de acordo com as instruções.

Prevenção da corrosão

Mantenha a moto em boas condições. A prevenção da corrosão é muito importante. Ao fazê-lo, a sua moto vai parecer nova mesmo depois de muitos anos.

Pontos-chave para prevenir a corrosão

Fatores que levam à corrosão:

Estradas com sal, acumulação de sujidade, humidade e químicos.

Pequenas pedras ou cascalho podem causar danos na superfície da pintura, ou por pancada contra arranhões.

Estrada salgada, vento, poluição industrial e ambiente com demasiada humidade irão produzir ferrugem.

Como prevenir a corrosão

Limpe a moto pelo menos uma vez por mês. Tente manter o melhor possível a moto limpa e seca. Remova a sujidade na superfície da moto. Sal da estrada, produtos químicos, asfalto e materiais como SAP, excrementos de pássaros e emissões industriais irão danificar a sua moto. Remova a sujidade o mais rápido possível. Se for difícil limpar com água, utilize detergente para limpar. Ao utilizar o agente de limpeza, deve cumprir os requisitos do produto de limpeza.

Limpe os danos o mais rápido possível. Faça uma verificação cuidada da superfície e constate se existem danos na pintura. Se encontrar rebarbas ou arranhões repare imediatamente, evite continuação do dano. Se os arranhões e a rebarba estiverem à superfície das peças, peça suporte à sua oficina de reparações.

Coloque a moto num local seco e ventilado. Se lavar a moto com frequência dentro da garagem e a guardar, a garagem ficara muito húmida. Muita humidade pode aumentar a corrosão. Se o ar não fluir, mesmo em ambiente de alta temperatura, a moto húmida irá enferrujar.

Cubra a moto. Evite expor a forte luz solar direta, pois tal irá fazer com que a cor da tinta e dos plásticos mude e desvaneça. A utilização de uma capa de boa qualidade e respirável, pode evitar que a radiação ultravioleta insira sobre a moto, e ainda reduzir a poluição do ar e a deposição de pó sobre a moto. O representante da marca pode ajudá-lo a escolher a melhor capa para a sua moto.

Limpe a moto

Limpe a moto de acordo com o seguinte:

1. Utilize água fria para lavar a sujidade e lama da superfície da moto. Pode utilizar uma esponja ou escova suave para limpar. Pode riscar partes estéticas se utilizar materiais duros para limpar.

2. Utilize detergente neutro ou champô de motos, uma esponja ou pano suave para motos. A esponja ou tecido macio deve ser frequentemente molhado no agente de limpeza.

Se utilizar a moto numa estrada com sal ou numa praia, após o uso, deverá lavar imediatamente com água fria. Deverá utilizar água fria. A água quente irá acelerar a corrosão.

Evite spray de limpeza, evite que a água atinja as seguintes partes:

Fechadura da ignição

Ficha de ignição

Fechadura do depósito de combustível

Sistema de injeção de combustível

Depósito de líquido de travagem



AVISO

Não utilize máquinas de lavar à pressão para limpar a moto, corpo do acelerador e injetor de óleo.

3. Depois de limpar a sujidade, utilize água para limpar os resíduos dos agentes de limpeza

4. Enxague, passe um pano pela superfície e deixe secar à sombra.

5. Verifique cuidadosamente a superfície da pintura. Se tiver algum dano, siga os seguintes passos, utilize material de reparação para reparar as superfícies danificadas:

a. Limpe e seque a área danificada.

b. Mexa o material de reparação e utilize um pequeno pincel para espalhar suavemente no sítio danificado.

c. Deixe secar bem a área



AVISO

Depois de limpar a moto ou conduzir à chuva, haverá humidade no farol dianteiro. Ligue o farol e a água irá desaparecer gradualmente. Ligue o motor para ligar o farol da frente; limpe a água para evitar o desgaste da bateria.



AVISO

Quando limpa a moto, não utilize produtos que contenham detergente alcalinos ou ácidos, não utilize gasolina, líquido de travões, ou outros solventes que possam danificar a moto. Pode utilizar um pano macio com detergente neutro e água morna.

Encerar a moto

Depois de limpar, é recomendado realizar um polimento com cera, que não só irá proteger as peças, como também irá proporcionar um ar mais bonito.

Utilize produtos de cera e polimento de qualidade

Quando utiliza produtos de cera e polimento, deve prestar atenção às instruções dos produtos.

Inspeção após limpeza

De forma a prolongar o tempo de vida da sua moto, lubrifique a moto de acordo com as instruções deste manual.



PERIGO

É muito perigoso conduzir a moto quando o travão está molhado. O travão molhado não consegue a força que conseguiria se estivesse seco. Isto pode causar um acidente. Depois de lavar a moto, pode testar o sistema de travão a baixa velocidade. Se necessário trave várias vezes para que o travão seque.

Inspeccione o problema após o uso da moto de acordo com as instruções.

Transporte

Antes de transportar deve retirar todo o combustível. O combustível é facilmente inflamável e em certas condições pode provocar explosão. Quando retira, guarda ou injeta combustível é proibido fazer fogo. Tenha a certeza de que o motor está desligado e realiza a operação num local bem ventilado. Drene o combustível da seguinte forma.

(1) Pare o motor e desligue o sistema elétrico.

(2) Com o método de sifão ou outro do género retire o combustível do depósito para recipientes apropriados.



AVISO

Quando transporta a moto, o combustível no depósito deve ser totalmente retirado para prevenir fugas e explosões. O veículo deve ser embalado na posição normal de condução, para prevenir fuga de óleo durante o transporte.

1 O início de uma bateria nova

Acondicionamento da bateria

- a. Ligue primeiro o polo positivo (+) (fio vermelho), depois o negativo (-) (fio preto): não ligue no sentido contrário, pois pode provocar avaria no retificador, partes elétricas, etc.
- b. Após apertar os terminais, coloque massa de terminais ou vaselina para evitar ferrugem por contacto deficiente.

2 Cuidado e manutenção

- 2.1 Cada arranque não deve demorar mais do que 5 segundos. Se continuar a insistir e não conseguir pôr a moto a trabalhar, deve verificar o sistema de injeção e o sistema de arranque.
- 2.2 As seguintes situações fazem com que a bateria de gel perca corrente ou fique com pouca corrente, reduzindo o seu tempo de vida.
 - a. Frequentes tentativas de arranque falhadas.
 - b. Tempos de condução curtos, distância de condução curta, condução prolongada a baixa velocidade.
 - c. Sem ignição após um longo arranque.
 - d. Instale acessórios elétricos adicionais sem fonte de alimentação independente ou instale lâmpadas de maior capacidade e outros equipamentos elétricos.
- 2.3 Quando o motor arranca de forma fraca, o brilho de cada luz é reduzido, o som da buzina é anormalmente alto e o instrumento de ignição é reiniciado, como fenómenos anormais. A bateria deverá ser imediatamente recarregada para evitar que a descarga excessiva provoque falhas no método normal de carregamento.
- 2.4 Quando não utilizar a moto durante muito tempo, é melhor retirar a bateria e guardá-la em separado ou desligue o cabo da bateria. E recarregue a bateria de gel antes de parar a moto, sendo também melhor recarregá-la uma vez por mês.
- 2.5 Precauções de carregamento:
 - a. Quando carrega, utilize o carregador que tenha passado no teste de carregamento. Pode utilizar a porta de carga da própria moto ou retirar a bateria e carregá-la separadamente.
 - b. A tensão de carga não pode ser superior a 15 V.
 - c. Utilize o método de carregamento padrão tanto quanto possível. É melhor evitar o carregamento rápido frequente a fim de prolongar a vida útil da bateria.
 - d. Não sobrecarregue a bateria. A sobrecarga fará com que a bateria vaze, incha ou até mesmo rebente, resultando em diferentes graus de perigo.

3. Atenção

- 3.1 Esta bateria é uma bateria de gel sem manutenção. É estritamente proibido abrir ou modificar a bateria sem permissão. Não adicione eletrólito ou água sem permissão. É estritamente proibido colocá-la num local com temperatura alta e chamas acesas.
- 3.2 É proibido aproximar-se de chamas acesas ao utilizar e carregar a bateria de gel e evite curto-circuito dos eletrodos positivos e negativos e conexão reversa dos terminais positivos e negativos, caso contrário pode causar danos na bateria e na moto ou mesmo pôr em risco a segurança pessoal.
- 3.3 Se sentir algum cheiro especial, demasiado calor, mudança de cor, mudança de forma ou qualquer situação estranha na bateria, remova imediatamente a bateria da moto e interrompa a sua utilização.
- 3.4 A bateria de gel é a norma para motos, não a utilize para outros fins que não seja o arranque da moto.
- 3.5 A instalação de dispositivos de segurança, luzes e outros dispositivos externos tem um certo impacto na bateria e no circuito. Se for realmente necessário adicioná-los, terá de seleccionar um produto normal que tenha passado no teste e ligá-lo à nossa interface reservada. Caso contrário, pode causar um funcionamento anormal do sistema de circuitos da nossa marca, danos causados pela descarga excessiva da bateria de gel e interferência com os sinais de outros dispositivos elétricos.
- 3.6 Não deixe cair a bateria. O eletrólito contém ácido forte. Evite salpicos na pele, olhos e roupas. Caso entre em contacto, lave imediatamente com muita água. Em casos graves, desloque-se ao hospital mais próximo para que seja efetuado tratamento.

Consumo de combustível

“Consumo” refere-se ao consumo de combustível da moto, em pelo menos uma velocidade constante.

Cada veículo está equipado com uma “lista de peças de veículos” que está também disponível em versão eletrónica no nosso website.

Comprimento.....	2080 mm
Largura.....	860 mm
Altura.....	1130 mm
Base das rodas.....	1430 mm
Altura do solo.....	179 mm
Altura do assento.....	750 mm
Peso com carga total.....	195 kg

Motor

Tipo de motor.....	mono cilindro, vertical, quatro tempos, refrigerado a ar e refrigeração líquida
Número de cilindros.....	1
Diâmetro do cilindro.....	84,5 mm
Altura do pistão.....	62 mm
Deslocamento.....	348 mL
Taxa de compressão.....	12.3:1
Modo de inicialização.....	Arranque elétrico
Sistema de lubrificação.....	Por pressão e chapinagem
Potência.....	29 kW

Sistema de transmissão

Embraiagem.....	do tipo molhado múltiplas peças
Transmissão.....	Transmissão de cremalheira de 6 velocidades
Engrenagem frente.....	2,857
Rácio de velocidades 1 velocidade.....	2,583
2 velocidade.....	1,867
3 velocidade.....	1,4
4 velocidade.....	1,227
5 velocidade.....	1
6 velocidade.....	0,846
Correia de transmissão.....	Correia de óleo de vedação

Especificações de desempenho

Consumo de combustível.....	3,2 L/100 km
Velocidade máxima.....	129 km/h
Sistema de travagem.....	7 m

Sistema de viagem

Diâmetro de viragem.....	5 m
Especificação da roda dianteira.....	Pneus sem câmara de ar 120/70ZR17(58W)
Especificação da roda traseira.....	Pneus sem câmara de ar 180/55ZR17(73W)
Método de ignição do sistema elétrico.....	Tipo de descarga de conduta
Tipo de vela de ignição.....	LDK8RTAIP
Especificação de armazenamento da bateria.....	12 V, 10 Ah
Especificação do fio do fusível.....	1 A/10 A/15 A/25 A
Especificação do farol.....	12 V, 18 W/23 W
Especificação do farol dianteira.....	12 V, 3 W
Especificação da luz de pisca.....	12 V, 0,35 A, 4,3 W
Especificações da luz traseira/luz de travagem.....	12 V, 3,5/13,7 W
Especificação da luz da matrícula.....	12 V, 0,4 W

Volume

Volume efetivo do depósito de combustível.....	16 L
Volume de óleo do motor.....	2000 mL
Óleo do motor, com substituição simultânea do filtro de óleo.....	1700 mL
Óleo do motor, sem substituição simultânea do filtro de óleo.....	1600 mL

Diagrama de circuito - versão em inglês (A)

Nota: Utilize este diagrama de circuito com o logotipo (A) no cofre principal

